

brother®

LIETOTĀJA ROKASGRĀMATA

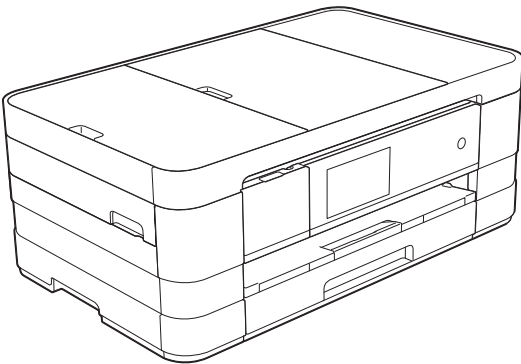

MFC-J4510DW

Saturs

1	Pamatinformācija	7
	Vadības panelis	7
	3.7" skārienjūtīgs LCD ekrāns	8
	Ready ekrāna iestatīšana	10
	Shortcut (Īsceļu) iestatījumi	10
	Kopēšanas Īsceļu pievienošana	10
	Faksa Īsceļu pievienošana	10
	Skanēšanas Īsceļu pievienošana	11
	Web savienojuma Īsceļa pievienošana	12
	Īsceļu izmainīšana	12
	Īsceļu nosaukumu izmainīšana	13
	Īsceļu nosaukumu izdzēšana	13
	Īsceļu atsaukšana	13
	Zvana skaļums	13
	Ekrāna kontrasta pielāgošana	13
2	Papīra ielikšana	14
	Papīra un citu materiālu ievietošana	14
	Papīra ielikšana papīra lādē	14
	Mazāka papīra (Photo, Photo L un aplokšņu) ievietošana	15
	Papīra ielikšana manuālās padeves papīra lādē	17
	Papīra iestatījumi	18
	Papīra izmērs un tips	18
	Apdrukas laukums	19
	Ieteicamais papīrs un citi materiāli	19
	Papīra glabāšana un izmantošana	19
3	Dokumentu ievietošana	20
	Izmantojot ADF	20
	Skenera stikla izmantošana	20
4	Drošība	21
	Secure Function Lock 2.0	21
	Pirms Secure Function Lock 2.0 lietošanas	21
	Administrators paroles ievadīšana un izmainīšana	21
	Ierobežoto lietotāju iestatīšana	22
	Secure Function Lock ieslēgšana / izslēgšana	22
	Lietotāju pārslēgšana	22
	Pārslēgšana uz Publisko režīmu	22
	Zvanu ierobežošana	22

Taustiņu paneļa ierobežošana	23
Adrešu grāmatas ierobežošana	23
Īsceļa ierobežošana	23
LDAP Servera ierobežošana	23

4 Faksa nosūtīšana 24

Faksa režīms	24
Krāsaina faksa nosūtīšana	24
Faksa atcelšana	24
Izejošā faksa pirmssūtīšanas apskate	25
Transmisijas apstiprinājums atskaite	25
Kontrasts	26
Faksa izšķirtspējas izmaiņšana	26
Izmaiņu iestatīšana par jauno noklusējumu	26
Rūpnīcas iestatījumu atjaunošana	27
Faksa iespēju kā īsceļa saglabāšana	27
Papildus sūtīšanas iespējas	27
Faksa sūtīšana manuāli	27
Faksa nosūtīšana sarunas beigās	27
Apraide (tikai melnbalta)	27
Nosūtīšana reālajā laikā	28
Starptautiskais režīms	29
Atliktais fakss (tikai melnbalts)	29
Gaidīšanā esošo darbu apskatīšana un atcelšana	29

6 Faksa saņemšana 30

Saņemšanas režīma izvēle	30
Saņemšanas režīmi	30
Tikai fakss	31
Fax / Tel	31
Manuāli	31
Ārējais TAD	31
Saņemšana režīma iestatījumi	31
Zvana atlikšana	31
F/T zvana ilgums (tikai Fax/Tel režīmā)	31
Faksa saņemšana	32
Faksa priekšskatījums (tikai melnbalts)	32
Kā apskatīt saņemto faksu	32
Fax Preview izslēgšana	33
Saņemšana atmiņā (tikai melnbalta)	33
Faksu pārsūtīšana	33
Faksa saglabāšana	34
Faksa izdrukāšana no atmiņas	34
Saņemšana datorā (tikai Windows)	34
Memory Receive darbību izslēgšana	35
Memory Receive darbību izmaiņšana	35
Tālvadības darbības	35
Tālvadības pieejas koda iestatīšana	35
Tālvadības pieejas koda izmantošana	36
Faksa tālvadības komandas	36

7	Telefons un ārējās iekārtas	37
	Balss iespējas	37
	Fax/Tel režīms	37
	Ārējā TAD (auto atbildētāja) pievienošana	37
	Savienojumu iestatījumi	37
	Izejošā ziņojuma ierakstīšana ārējā auto atbildētājā	37
	Telefona līniju centrāle (PBX)	37
	Ārējie un papildus telefoni	38
	Ārējā vai papildus telefona pievienošana	38
	Darbības no ārējā vai papildus telefona	38
	Tālvadības kodu izmantošana	38
8	Numuru sastādīšana un saglabāšana	40
	Kā ievadīt	40
	Manuālā ievadīšana	40
	Numura uzgriešana izmantojot adresu grāmatu	40
	Faksa atkārtota uzgriešana	40
	Papildus iespējas	40
	Izejošo zvanu vēsture	40
	Numuru saglabāšana	41
	Pauzes saglabāšana	41
	Address Book numuru saglabāšana	41
	Address Book vārdu vai numuru izmainīšana	41
	Address Book vārdu saglabāšana no Outgoing Calls	42
	Grupu iestatīšana apraidei	42
9	Atskaišu izdrukāšana	43
	Faksa atskaites	43
	Faksa žurnāls	43
	Atskaites	43
	Kā izdrukāt atskaiti	43
10	Kopēšana	44
	Kā kopēt	44
	Kopēšanas iestatījumi	44
	Kopēšanas iespējas	44
	Papīra tips	45
	Papīra izmērs	45
	Kopijas ātruma un kvalitātes izmainīšana	45
	Kopijas palielināšana vai samazināšana	45
	N kopijas vienā kopijā vai plakāts	46
	2 in 1 ID kopija	47
	Kopiju šķirošana izmantojot ADF	47
	Intensitātes pielāgošana	47
	Tintes taupīšanas režīms	47
	Kopēšana uz plāna papīra	48
	Grāmatas kopēšana	48
	Ūdenszīmes kopēšana	48
	Fona krāsas noņemšana	49

	Abpusēja kopēšana	49
	Kopēšanas iespēju kā Tsceļu saglabāšana	50
11	Fotogrāfiju izdruka no atmiņas kartes vai USB flešatmiņas	51
	PhotoCapture Center™ (fotoizdrukas centra) iespējas	51
	Atmiņas kartes vai USB flešatmiņas izmantošana	51
	Attēlu drukāšana	52
	Attēlu apskate	52
	Skanēšana uz atmiņas karti vai USB flešatmiņu	52
	PhotoCapture Center™ drukāšanas iestatījumi	52
	Indeksu drukāšana	53
	Attēlu drukāšana	53
	Attēlu izlabošana	54
	Slīdrāde	55
	DPOF drukāšana	55
	Drukas kvalitāte	55
	Spilgtuma, kontrasta un krāsas pielāgošana	55
	Apgriešana	57
	Bezmalu drukāšana	57
	Noklusēto iestatījumu izmaiņšana	57
12	Drukāšana no datora	58
	Dokumenta drukāšana	58
13	Skanēšana uz datoru	59
	Dokumenta kā PDF faila skanēšana izmantojot CintrolCenter4	59
	SCAN režīma iestatījumu izmaiņšana PDF skanēšanai	61
	Dokumenta skanēšana izmantojot skārienjūtīgu ekrānu	61
A	Ikdienas apkope	63
	Tintes kasešu nomaiņa	63
	Iekārtas tīrīšana	64
	Skenera stikla tīrīšana	64
	Iekārtas ārpuses tīrīšana	64
	Drukas galviņas tīrīšana	65
	Drukas kvalitātes pārbaude	65
	Drukas izlīdzināšana	66
	Papīra padeves ruļļu tīrīšana	66
	Papīra pacelājruļļu tīrīšana	67
	Tintes daudzuma pārbaude	67

B Traucējumi 68

Kļūdu un apkopes paziņokumi	68
Kļūdas animācija	72
Faksu vai Fax Journal ziņojuma pārsūtīšana	72
Iesprūdis dokuments	72
Sasprūdusi druka vai papīrs	73
Traucējumu novēršana	76
Ja jums rodas problēmas ar jūsu iekārtu	76
Seriālā numura pārbaude	81
Iekārtas 'pārstartēšana'	81

Paldies par Brother aparāta iegādi!

Pirms sākat darboties ar iekārtu vai pirms apkopes veikšanas, izlasiet šo rokasgrāmatu.

Nesekojoš norādēm, jūs varat sabojāt iekārtu, palielināt ugunsgrēka vai elektriskā šoka risku.

Šī pamācība nesatur visu informāciju par aparātu. Ja vēlaties iegūt detalizētāku informāciju, lasiet lietošanas pamācību, kas ir atrodama CD diskā.

Simbolu lietojums pamācībā

Sekojošie simboli tiek lietoti visā pamācībā.

Bold	Vārdi treknrakstā apzīmē noteiktus taustiņus uz aparāta darbību paneļa.
<i>Italics</i>	Vārdi slīprakstā uzsver kādu svarīgu domu vai norāda uz kādu saistītu tēmu.
Courier New	Teksts Courier New fontā apzīmē uz aparāta LCD ekrāna redzamos paziņojumus.



BRĪDINĀJUMS

Brīdinājumi norāda uz potenciāli bīstamu situāciju no kuras neizvairoties var iestāties nāve vai iegūt nopietnus ievainojumus.



UZMANĪBU

Brīdinājumi norāda uz potenciāli bīstamu situāciju no kuras neizvairoties var iegūt nelielus vai vidējus ievainojumus.



SVARĪGI

Brīdinājumi norāda uz potenciāli bīstamu situāciju no kuras neizvairoties var sabojāt iekārtu vai zaudēt tās funkcionalitāti.



Elektrības briesmu ikona brīdina par elektriskā šoka iespējamību.



Piezīmes dod padomus kā rīkoties situācijās, kuras var rasties, vai informē par to, kā konkrētā darbība strādātu kopā ar citām funkcijām.



Nepareiza uzstādīšana, brīdina jūs par ierīcēm un darbībām, kas nav savietojamas ar šo aparātu.

Sekojiēt visiem brīdinājumiem un norādēm, kas atrodas uz iekārtas.

Vadības panelis

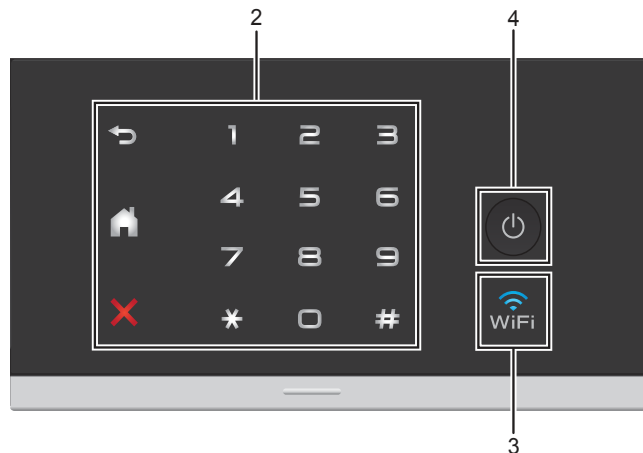

1 3.7 skārienjūtīgs LCD (šķidro kristālu ekrāns)

Šis ir skārienjūtīgs LCD ekrāns. Jūs varat piekļūt izvēlnēm un iespējām spiežot taustiņus, kas atrodas uz ekrāna. Jūs arī varat pielāgot ekrāna un vadības paneļa leņķi.

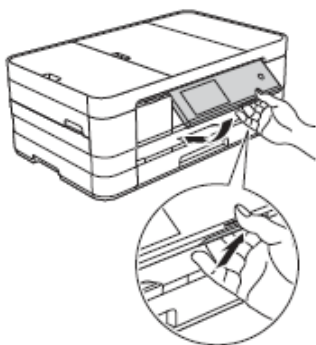

2 Taustiņu panelis



Spiediet, lai atgrieztos iepriekšējā izvēlnes līmenī.

■ Sākuma ekrāns

Ļauj atgriezties pie sākuma ekrāna. Noklusējumā tas rāda datumu un laiku, bet jūs varat noklusēto iestatījumu izmainīt.

■ Atcelt

Spiediet, lai atceltu darbību.

■ Taustiņu panelis

Spiediet, taustiņus uz paneļa, lai ievadītu telefona vai faksa numuru, kā arī, lai ievadītu kopiju skaitu.

3

WiFi deg, kad tīkla interfeiss ir WLAN (bezvadu tīklā).

4 On/Off

Spiediet , lai ieslēgtu iekārtu.

Spiediet un turiet nospiestu , lai iekārtu izslēgtu. U LCD ekrāna parādīsies Shutting Down un uz dažām sekundēm saglabāsies līdz iekārta izslēgsies.

Ja iekārtai ir pievienots ārējais telefons vai TAD, tas vienmēr ir pieejams.

Iekārta joprojām periodiski veiks drukas galviņas tīrīšanu. Tas nepieciešams, lai uzturētu drukas kvalitāti, nodrošinātu drukas galvas ilgāku darbību, ekonomiskāku tintes patēriņu. Ieteicams iekārtu vienmēr turēt pieslēgtu strāvas padevei.

3.7" skārienjūtīgs LCD ekrāns

Jūs kā sākuma ekrānu varat izvēlēties trīs ekrāna veidus. Kad parādās sākuma (Home) ekrāns, jūs varat nomainīt ekrānu pavelkot ar pirkstu pa labi vai pa kreisi, vai nospiežot ◀ vai ▶ .

	<p>Home (sākuma) ekrāns</p> <p>Home ekrānā parādās datums un laiks, kā arī piekļuve Fax, Copy un Scan, WiFi iestatījums, tintes līmenis un Setup ekrāns.</p> <p>Kad ekrānā ir redzams Home ekrāns, iekārta ir gatavības režīmā. Ja ir aktivizēts Secure Function Lock, ikona ir redzama ekrānā.</p>
	<p>More ekrāns</p> <p>More ekrāns nodrošina piekļuvi papildus iespējām, piemēram, Photo, Web un A3 Copy īsceļiem.</p>
	<p>Shortcut (īsceļa) ekrāns</p> <p>Jūs varat noteiktus iestatījumus saglabāt kā īsceļu (Shortcut), tādējādi jūs varat ātri nosūtīt faksu, kopēt, skanēt un izmantot web savienojuma iespējas</p>



Piezīme

Ar pirkstu pavelkot pa skārienjūtīgo LCD ekrānu, jūs varat nokļūt pie nākamās lapas vai iespējas.

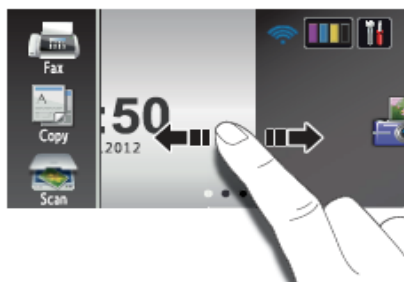

1 Galveno funkciju taustiņi:

- FAX
Ļauj piekļūt faksa režīmam.
- COPY
Ļauj piekļūt kopēšanas režīmam.
- SCAN
Ļauj piekļūt skanēšanas režīmam.

2 Bezvadu stāvoklis

Ja jūs izmantojat bezvadu pieslēgumu, tad Ready režīmā četru līmeņu indikators parāda patreizējā bezvadu signāla stiprumu.



Ja ekrāna augšā redzat , to nospiežot, jūs varat viegli konfigurēt bezvadu iestatījumus.

3

Ļauj apskatīt pieejamo tintes daudzumu, kā arī ļauj piekļūt Ink izvēlei.

4

Ļauj piekļūt pamata iestatījumiem.

5 Datums un laiks

Parāda iekārtā iestatīto datumu un laiku.

6 Photo

Ļauj piekļūt Photo režīmam.

7 Web

Ļauj pievienot Brother iekārtu internetam.

8 A3 Copy Shortcuts (īsceļi)

Jūs varat ātri nokopēt A3 vai Ledger izmēra papīru, izmantojot iepriekšiestatītu izvēlni.

9 Īsceļi

Ļauj iestatīt īsceļus (shortcuts).

Jūs varat saglabāt noteiktus iestatījumus kā īsceļus, lai varētu viegli nosūtīt faksu, kopēt, skanēt un izmantot web savienojuma iespējas.

Piezīme

- Ir iespējami trīs īsceļu ekrāni. Katrā ekrānā jūs varat iestatīt līdz sešiem īsceļiem. Kopējais iespējamais īsceļu skaits ir 18. Lai atvērtu citu īsceļa ekrānu, pavelciet ar pirkstu pa ekrānu pa labi vai kreisi, vai spiediet ◀ vai ▶.



10 New Fax (jauns fakss)

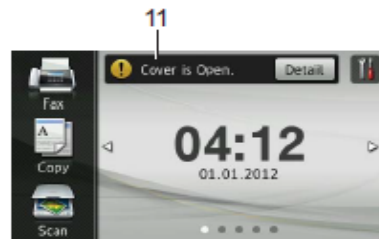

Kad Fax Preview ir iestatīts uz On, jūs varat redzēt cik daudz faksus esat saņēmis un cik ir saglabāti atmiņā.

11 Brīdinājuma ikona



Brīdinājuma ikona  parādās, ja ir radusies kāda kļūda vai apkopes paziņojums. Spiediet Detail, lai to apskatītu, tad spiediet , lai atgrieztos Ready režīmā.

Settings (iestatījumu) ekrāns

Nospiežot , uz skārienjūtīgā LCD ekrāna parādīsies iekārtas stāvoklis.

No sekojošā ekrāna, jūs varat pārbaudīt un piekļūt visiem iekārtas iestatījumiem.



1 Ink (tinte)

Ļauj apskatīt pieejamo tintes daudzumu, kā arī ļauj piekļūt Ink izvēlei.

2 Saņemšanas režīms

Parāda kāds ir patreizējais saņemšanas režīms.

- Fax (tikai Fax)
- Fax/Tel (Fax/Tel)
- External TAD (ārējais TAD)
- Manual (Manuāls)

3 Wi-Fi (bezvadu pieslēgums)

Ļauj iestatīt bezvadu pieslēgumu.

Ja izmantojat bezvadu savienojumu, tad četru līmeņu indikators ekrānā uzrāda patreizējo bezvadu signāla stiprumu.

4 Datums un laiks

Uzrāda datumu un laiku, kā arī ļauj piekļūt Date & Time izvēlei.

5 Fax Preview (faksa priekšskatījums)

Ļauj pārbaudīt Fax Preview stāvokli, kā arī ļauj piekļūt tā iestatījumiem.

6 All Settings (visi iestatījumi)



Ļauj piekļūt visai iestatījumu izvēlei.

- 7 Paper Size (papīra izmērs)
Lauj apskatīt patreizējo papīra izmēru, kā arī ļauj piekļūt Paper Size iestatījumam.
- 8 Paper Type (papīra tips)
Lauj apskatīt patreizējo papīra tipu, kā arī ļauj piekļūt Paper Type iestatījumam.

Ready ekrāna iestatīšana

Ready ekrānu jūs varat iestatīt kā Home, More, Shortcuts 1, Shortcuts 2 vai Shortcuts 3.

Kad iekārta netiek darbināta vai arī tiek nospiests taustiņš , iekārta atgriezīsies pie jūsu iestatītā ekrāna.

- 1 Spiediet .
- 2 Spiediet All Settings.
- 3 Velciet pa ekrānu uz augšu vai apakšu, vai spiediet ▲ vai ▼, lai atrastu General Setup.
- 4 Spiediet General Setup.
- 5 Velciet pa ekrānu uz augšu vai apakšu, vai spiediet ▲ vai ▼, lai atrastu Button Settings.
- 6 Spiediet Button Settings.
- 7 Spiediet Home Button Settings.
- 8 Velciet pa ekrānu uz augšu vai apakšu, vai spiediet ▲ vai ▼, lai atrastu Home, More, Shortcuts 1, Shortcuts 2 vai Shortcuts 3, tad spiediet iespēju, kuru vēlaties iestatīt.
- 9 Spiediet .
Ekrānā parādīsies jūsu izvēlētais ekrāna iestatījums.

Shortcut (Īsceļi) iestatījumi

Biežāk lietotos faksa, kopēšanas, skanēšanas un WEB savienojuma iestatījumus jūs varat iestatīt kā Īsceļus. Šiem iestatījumiem jūs varēsiet piekļūt ātri un viegli. Jūs varat reģistrēt astoņpadsmit Īsceļus.

Kopēšanas Īsceļu pievienošana

Jūs varat iekļaut sekojošos iestatījumus:

- Quality (kvalitāte)
- Paper Type (papīra tips)
- Paper Size (papīra izmērs)
- Enlarge/Reduce (palielināš./samazināš.)
- Density (blīvums)

- Stack/Sort (šķirošana)
- Page Layout (lapas izvietojums)
- 2-sided Copy (abpusēja kopēšana)
- Advanced Settings (advancēti iestat.)

- 1 Ja ekrānā redzams Home vai More ekrāns, pavelciet pa ekrānu ar pirkstu pa labi vai kreisi, vai spiediet ◀ vai ▶, lai atvērtu Shortcut ekrānu.
- 2 Vietā, kur nav pievienots Īsceļš, spiediet .
- 3 Spiediet Copy.
- 4 Izlasiet skārienjūtīgajā ekrānā redamo informāciju, tad apstipriniet to nospiežot OK.
- 5 Spiediet tos kopēšanas iepriekšiestatījumus, kurus vēlaties iekļaut kopēšanas Īsceļā.
- 6 Pavelciet ekrānā uz augšu vai leju, vai spiediet ▲ vai ▼, lai atrastu pieejamos iestatījumus, tad spiediet iestatījumu, kuru vēlaties mainīt.
- 7 Pavelciet ekrānā uz augšu vai leju, vai spiediet ▲ vai ▼, lai atrastu pieejamās iestatījuma iespējas, tad spiediet vajadzīgo iespēju.
Atkārtojiet 6 un 7 soli līdz ir izvēlēti visi šī Īsceļa iestatījumi.
- 8 Kad esat beidzis izmainīt iestatījumus, spiediet Save as Shortcut.
- 9 Izlasiet un apstipriniet jūsu izvēlēto iestatījumu sarakstu, tad spiediet OK.
- 10 Izmantojot skārienjūtīgā ekrāna klaviatūru, ievadiet Īsceļa nosaukumu. Spiediet OK.
- 11 Spiediet OK, lai saglabātu Īsceļu.

Faksa Īsceļu pievienošana

Jūs varat iekļaut sekojošos iestatījumus:

- Address (adrese)
- Fax Resolution (faksa izšķirtspēja)
- Contrast (kontrasts)
- Broadcasting (apraide)
- Preview (priekšskatījums)
- Colour Setting (krāsas iestatījums)
- Real Time TX (transmisija reālā laikā)
- Overseas Mode (starptautiskais režīms)
- Glass Scan Size (stikla skenēš. izmērs)

- 1 Ja ekrānā redzams Home vai More ekrāns, pavelciet pa ekrānu ar pirkstu pa labi vai kreisi, vai spiediet ◀ vai ▶, lai atvērtu Shortcut ekrānu.
- 2 Vietā, kur nav pievienots Īsceļš, spiediet .
- 3 Spiediet Fax.

- 4 Izlasiet skārienjūtīgajā ekrānā redamo informāciju, tad apstipriniet to nospiežot OK.
- 5 Izmantojot skārienjūtīgā ekrāna klaviatūru, Adress Book (adrešu grāmatu) vai zvanu vēsturi, ievadiet faksa vai telefona numuru. Kad esat beidzis, ejiet uz 6 soli.

Piezīme

- Faksa numuram jūs varat ievadīt līdz pat 20 cipariem.
- Ja īsceļš tiek izmantots apraidei, 7.solī, pirms 5.solī ievadāt faksa vai telefona numuru, spiediet `Options` un izvēlieties `Broadcasting`.
- Ja īsceļš tiek izmantots apraidei, jūs varat ievadīt līdz 20 faksa numuriem. Faksa numurus var ievadīt jebkurā kombinācijā no Grupas un individuāliem numuriem no telefona grāmatas vai manuāli ievadītiem.
- Ievadot faksa numuru īsceļā, tas automātiski tiek pievienots telefona grāmatai. Vārds Adrešu grāmatā būs īsceļa nosaukums plus kārtas numurs.

- 6 Spiediet `Options`.
- 7 Pavelciet ekrānā uz augšu vai leju, vai spiediet ▲ vai ▼, lai atrastu pieejamos iestatījumus, tad spiediet iestatījumu, kuru vēlaties mainīt.
- 8 Spiediet jauno iespēju, kuru vēlaties iestatīt. Atkārtojiet 6 un 7 soli līdz ir izvēlēti visi šī īsceļa iestatījumi. Spiediet OK.
- 9 Kad esat beidzis izmainīt iestatījumus, spiediet `Save as Shortcut`.
- 10 Izlasiet un apstipriniet jūsu izvēlēto iestatījumu sarakstu, tad spiediet OK.
- 11 Izmantojot skārienjūtīgā ekrāna klaviatūru, ievadiet īsceļa nosaukumu. Spiediet OK.
- 12 Spiediet OK, lai saglabātu īsceļu.

Skānēšanas īsceļu pievienošana

Jūs varat iekļaut sekojošos iestatījumus:

to `Media`

- `Scan Type` (skānēšanas tips)
- `Resolution` (izšķirtspēja)
- `File Type` (faila tips)
- `File Name` (faila nosaukums)
- `Auto Crop` (automātiska apgriešana)
- `Remove Background Colour` (fona krāsas noņemšana)

to `E-mail Server` (pieejams pēc IFAX lejupielādēšanas)

- `Address` (adrese)
- `Scan Type` (skānēšanas tips)
- `Resolution` (izšķirtspēja)
- `File Type` (faila tips)

to `OCR/to File/to Image/to E-mail`

- `PC Select` (datora izvēle)

to `FTP/to Network`

- `Profile Name` (profila nosaukums)

- 1 Ja ekrānā redzams Home vai More ekrāns, pavelciet pa ekrānu ar pirkstu pa labi vai kreisi, vai spiediet ◀ vai ▶, lai atvērtu Shortcut ekrānu.
- 2 Vietā, kur nav pievienots īsceļš, spiediet ✖.
- 3 Spiediet `Scan`.
- 4 Pavelciet ekrānā uz augšu vai leju, vai spiediet ▲ vai ▼, lai atrastu nepieciešamo skānēšanas veidu, tad nospiediet to.
- 5 Veiciet kādu no sekojošām darbībām:
 - Ja esat nospiedis to `Media`, izlasiet skārienjūtīgajā ekrānā redzamo informāciju, tad apstipriniet nospiežot OK. Ejiet uz 8 soli.
 - Ja esat nospiedis to `E-mail Server`, izlasiet skārienjūtīgajā ekrānā redzamo informāciju un apstipriniet nospiežot OK. Ejiet uz 6 soli.
 - Ja esat nospiedis to `File`, to `OCR`, to `Image` vai to `E-mail`, izlasiet skārienjūtīgajā ekrānā redzamo informāciju, tad apstipriniet nospiežot OK. Ejiet uz 7 soli.
 - Ja esat nospiedis to `Network` vai to `FTP`, izlasiet skārienjūtīgajā ekrānā redzamo informāciju, tad apstipriniet nospiežot OK. Pavelciet ekrānā uz augšu vai leju, vai spiediet ▲ vai ▼, lai atrastu Profile Name, tad nospiediet to. Spiediet OK, lai apstiprinātu jūsu izvēlēto Profile Name. Ejiet uz 13 soli.

Piezīme

Lai pievienotu īsceļu to `Network` un to `FTP`, jums iepriekš jāpievieno Profile Name.

- 6 Veiciet kādu no sekojošām darbībām:
 - Lai ievadītu e-pasta adresi manuāli, spiediet `Manual`. Izmantojot skārienjūtīgā ekrāna klaviatūru, ievadiet e-pasta adresi. Spiediet OK.

- Kad iekārta ir pievienota tīklam:
Pavelciet ekrānā uz augšu vai leju, vai spiediet ▲ vai ▼, lai atrastu PC Name, tad nospiediet to. Spiediet OK, lai apstiprinātu jūsu izvēlēto PC Name. Ejiet uz **13** soli.

- 8 Spiediet **Options**.
- 9 Pavelciet ekrānā uz augšu vai leju, vai spiediet ▲ vai ▼, lai atrastu pieejamos iestatījumus, tad spiediet iestatījumu, kuru vēlaties mainīt vai saglabāt.
- 10 Pavelciet ekrānā uz augšu vai leju, vai spiediet ▲ vai ▼, lai atrastu pieejamās iestatījuma iespējas, tad spiediet to, kuru vēlaties iestatīt.
Atkārtojiet **9** un **10** soli līdz ir izvēlēti visi šī Tīcēja iestatījumi. Kad esat beidzis, spiediet OK.
- 11 Pārbaudiet izvēlētos iestatījumus:
 - Ja jums nepieciešams veikt vēl izmaiņas, atgriezieties pie **8** soļa.
 - Ja izmaiņas jūs apmierina, spiediet **Save as Shortcut**.
- 12 Pārbaudiet iestatījumus uz skārienjūtīgā ekrāna, tad spiediet OK.
- 13 Izmantojot skārienjūtīgā ekrāna klaviatūru, ievadiet Tīcēja nosaukumu. Spiediet OK.
- 14 Izlasiet informāciju uz ekrāna, tad spiediet OK, lai saglabātu Tīcēju.

Web savienojuma Tīcēja pievienošana

Web savienojuma Tīcējā var iekļaut iestatījumus sekojošiem pakalpojumiem:

- Picasa Web Albums™
- Google Docs™
- Flickr®
- Facebook™
- Evernote®
- Dropbox



Piezīme

Lai pievienotu Web savienojuma Tīcēju, jums ir nepieciešams lietotāja konts ar nepieciešamo servisu.

- 1 Ja ekrānā redzams Home vai More ekrāns, pavelciet pa ekrānu ar pirkstu pa labi vai kreisi, vai spiediet ◀ vai ▶, lai atvērtu Shortcut ekrānu.
- 2 Vietā, kur nav pievienots Tīcēšs, spiediet ✖.
- 3 Spiediet **Web**.

- 4 Ja ir redzama informācija par interneta savienojumu, izlasiet to un apstipriniet nospiežot OK.
- 5 Pavelciet pa ekrānu ar pirkstu pa labi vai kreisi, vai spiediet ◀ vai ▶, lai atrastu pieejamos servisos, tad nospiediet vajadzīgo.
- 6 Spiediet jūsu lietotāja kontu.
Ja kontam ir nepieciešams PIN kods, ievadiet PIN kodu izmantojot skārienjūtīgā ekrāna klaviatūru. Spiediet OK.
- 7 Izvēlieties funkciju, ko vēlaties lietot.



Piezīme

Funkcijas, ko var iestatīt, ir atkarīgas no izvēlēta servisa.

- 8 Izlasiet un apstipriniet jūsu izvēlēto funkciju sarakstu, tad spiediet OK.
- 9 Spiediet OK, lai saglabātu Tīcēju.



Piezīme

Tīcēja vārds tiks piešķirts automātiski. Ja vēlaties izmainīt Tīcēja nosaukumu, skat. *Tīcēja nosaukuma izmaiņšana*.

Tīcēju izmaiņšana

Jūs varat izmainīt Tīcēju iestatījumus.



Piezīme

Jūs nevarat izmainīt Web savienojuma Tīcēju. Ja jūs vēlaties izmainīt Tīcēju, izdzēsiet to, tad pievienojiet jaunu Tīcēju.

- 1 Spiediet Tīcēju, kuru vēlaties izmainīt.
Parādīsies izvēlēta Tīcēja iestatījumi.
- 2 Izmainiet 1.solī izvēlēta Tīcēja iestatījumus.
- 3 Kad iestatījumi ir izmainīti, spiediet **Save as Shortcut**.
- 4 Spiediet OK, lai apstiprinātu.
- 5 Veiciet kādu no sekojošām darbībām:
 - Ja vēlaties pārrakstīt Tīcēju, spiediet **Yes**. Ejiet uz **7** soli.
 - Ja nevēlaties pārrakstīt Tīcēju, spiediet **No**, lai ievadītu jaunu Tīcēja vārdu. Ejiet uz **6** soli.
- 6 Lai izmainītu vārdu, turiet nospiestu , lai izdzēstu patreizējo vārdu, tad, izmantojot skārienjūtīgā ekrāna klaviatūru, ievadiet jauno vārdu. Spiediet OK.
- 7 Spiediet OK, lai apstiprinātu.

Īsceļu nosaukumu izmaiņšana

- 1 Spiediet un turiet nospiešu Īsceļu līdz parādās dialoglodziņš.



Piezīme

Jūs varat arī nospieš , All Settings un Shortcut Settings.

- 2 Spiediet Edit Shortcut Name.
- 3 Lai izmaiņtu nosaukumu, turiet nospiešu , lai izdzēstu patreizējo nosaukumu, tad izmantojot skārienjūtīgā ekrāna klaviatūru, ievadiet jauno nosaukumu. Spiediet OK.

Īsceļu nosaukumu izdzēšana

- 1 Spiediet un turiet nospiešu Īsceļu līdz parādās dialoglodziņš.



Piezīme

Jūs varat arī nospieš , All Settings un Shortcut Settings.



- 2 Spiediet Delete, lai izdzēstu 1.solī izvēlēto Īsceļu. Spiediet Yes, lai apstiprinātu.

Īsceļu atsaukšana



Īsceļa iestatījumi parādās Shortcut (Īsceļa) ekrānā. Lai aktivizētu šo Īsceļu, vienkārši nospiediet Īsceļa nosaukumu.

Zvana skaļums

Jūs varat izvēlēties zvana skaļumu no High līdz Off. Jaunais iestatījums saglabāsies līdz jūs to atkal izmaiņsiet.

- 1 Spiediet .
- 2 Spiediet All Settings.
- 3 Pavelciet pa ekrānu ar pirkstu uz augšu vai leju, vai spiediet ▲ vai ▼, lai atrastu General Setup.
- 4 Spiediet General Setup.
- 5 Pavelciet pa ekrānu ar pirkstu uz augšu vai leju, vai spiediet ▲ vai ▼, lai atrastu Volume.
- 6 Spiediet Volume.
- 7 Spiediet Ring.
- 8 Spiediet Low, Med, High vai Off.
- 9 Spiediet .

Ekrāna kontrasta pielāgošana

- 1 Spiediet .
- 2 Spiediet All Settings.
- 3 Pavelciet pa ekrānu ar pirkstu uz augšu vai leju, vai spiediet ▲ vai ▼, lai atrastu General Setup.
- 4 Spiediet General Setup.
- 5 Pavelciet pa ekrānu ar pirkstu uz augšu vai leju, vai spiediet ▲ vai ▼, lai atrastu LCD Settings.
- 6 Spiediet LCD Settings.
- 7 Spiediet Backlight.
- 8 Spiediet Light, Med vai Dark.
- 9 Spiediet .

2

Papīra ielikšana

Papīra un citu materiālu ievietošana

Papīra ielikšana papīra lādē

Vienlaicīgi vienā papīra lādē lieciet viena izmēra un viena svara papīru.

- 1 Pilnībā izvelciet papīra lādi no iekārtas

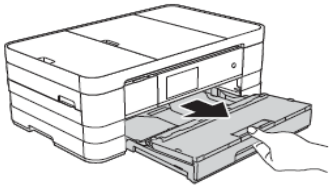

Piezīme

- Ja papīra atbalsta atloks (1) ir atvērts, aizveriet to, tad aizveriet papīra atbalstu (2).

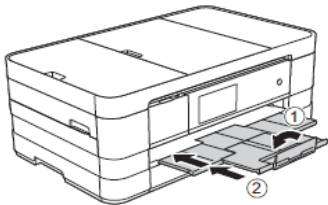

- Katru reizi, kad papīra lādē ieliekat citu papīra izmēru, izmainiet arī papīra izmēra iestatījumu iekārtā.

- 2 Paceliet papīra lādes pārsegu (1).

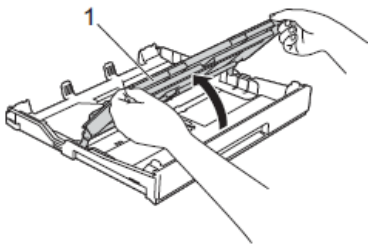

- 3 Nospiediet un pielāgojiet sānu atbalsta maliņas (1) jūsu izvēlēta papīra izmēram. Pārliecinieties, ka trijstūra atzīme (2) uz papīra atbalsta maliņām (1) atrodas pret jūsu izmantotā papīra izmēra atzīmēm.

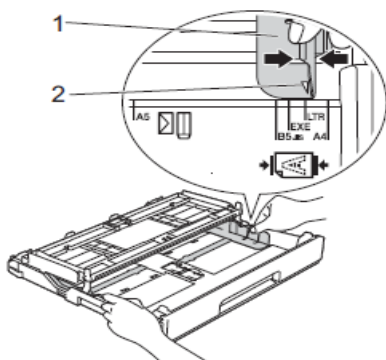

- 4 Lai izvairītos no papīra iesprūšanas, labi izvētiēt papīru.

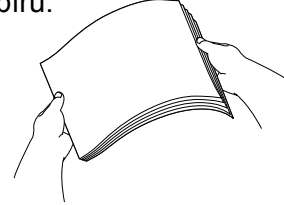

Piezīme

Vienmēr pārļiecinieties, ka papīrs nav viļņains.

- 5 Uzmanīgi ielieciet papīru papīra lādē ar apdrukājamo pusi uz leju. Pārliecinieties, ka papīrs lādē ir līdzens.
- A4, Letter vai Executive izmērs

Landscape

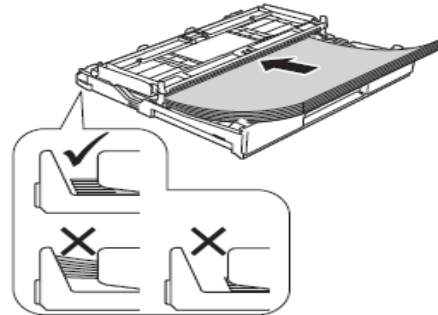

Svarīgi

Esiet uzmanīgi, lai neiebīdītu papīru pārāk ālu; tas var atdurties pret lādes malu un pacelties, kā rezultātā papīrs var iesprūst iekārtā.

Piezīme

A5 vai mazāka izmēra papīrs jāievieto 'portrait' virzienā.

- 6 Uzmanīgi pielāgojiet sānu atbalsta maliņas (1) līdz papīram. Pārliecinieties, ka atbalsta maliņas pieskaras papīram.

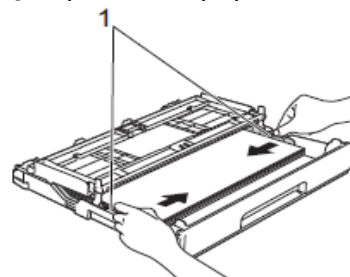

- 7 Pārbaudiet vai papīrs lādē atrodas līdzeni un nepārsniedz maksimālo atzīmi (1). Pārpildīta papīra lāde var izraisīt papīra iesprūšanu.

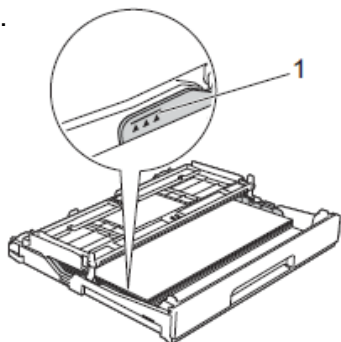

- 8 Nolaidiet ārējās papīra lādes vāku.

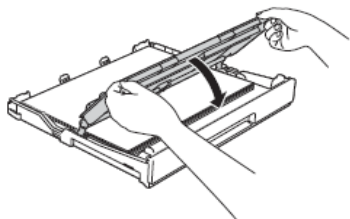

- 9 Uzmanīgi iebīdīet papīra lādi iekārtā.

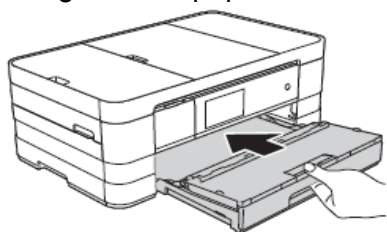

- 10 Kad stumjat papīra lādi aparātā, izvelciet papīra atbalstu (1) līdz tas noklikšķņ un atlokiet papīra atbalsta atloku (2).

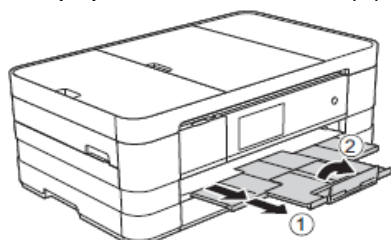

Piezīme

Ja izmantojat papīru, kas ir garāks par A4 vai Letter izmēru vai aplokšni ar atloku šaurajā malā, aizveriet papīra atbalsta atloku.

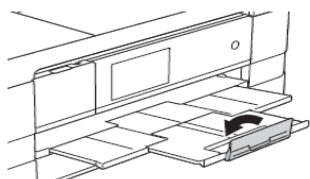

Mazāka papīra (Photo, Photo L un aplokšņu) ievietošana

Portrait

(A5 vai mazāka izmēra papīrs)

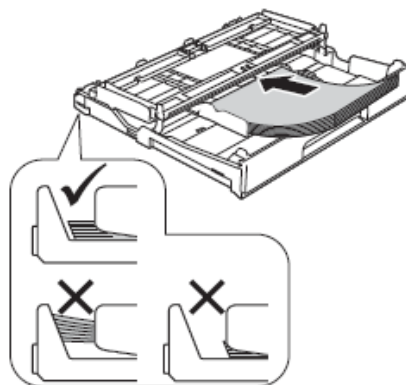

Svarīgi

Esiet uzmanīgi, lai neiebīdītu papīru pārāk ālu; tas var atdurties pret lādes malu un pacelties, kā rezultātā papīrs var iesprūst iekārtā.

Aplokšnes

Izmantojiet aplokšnes, kas sver no 80 līdz 95 g/m².

Svarīgi

Neizmantojiet nevienu no sekojošā tipa aplokšnēm, jo tās var izraisīt papīra padeves problēmas:

- Ja tās ir maisveidīgas konstrukcijas
- Ja tās ir reljefas (ir izvirzīts teksts)
- Ir skavas vai saspraudes
- Ir apdrukātas no iekšpuses

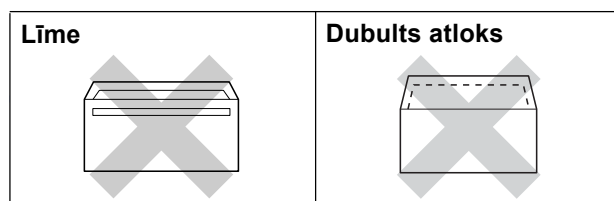

- 1 Pirms ielikšanas nopresējiet aplokšņu un pastkaršu stūrus un malas, lai tās būtu pēc iespējas plakanākas.

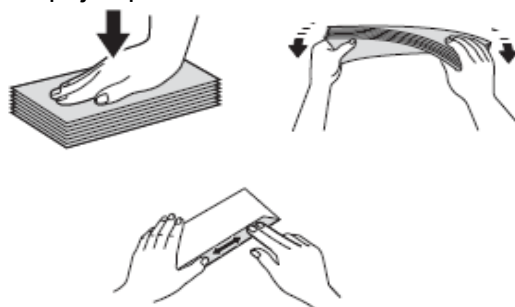

Svarīgi

Ja aploksne vai pastkarte ir dubulta, lieciet tās papīra lādē pa vienai.

- 2 Lieciet aploksnes papīra lādē ar adreses pusi uz leju. Ja aploksnei atloks ir garajā malā, lieciet to uz kreiso pusi (kā parādīts attēlā). Pielāgojiet papīra atbalsta malas (1) aploksnes izmēram.

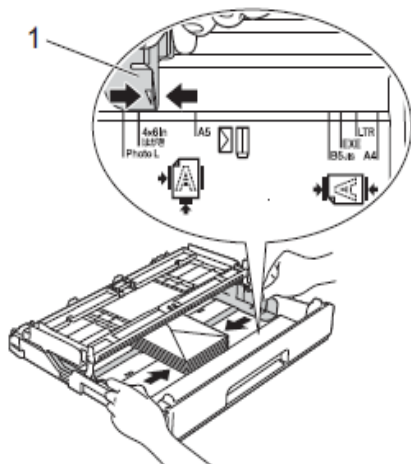

Piezīme

- Ja izmantojat aploksnes ar atloku īsajā malā, ievietojiet tās papīra lādē kā parādīts attēlā.

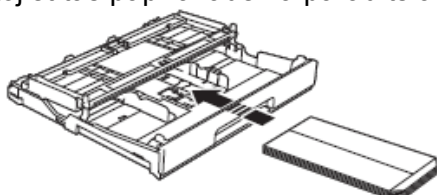

- Ja izmantojat aploksnes ar atloku īsajā malā, aizveriet papīra atbalsta atloku.

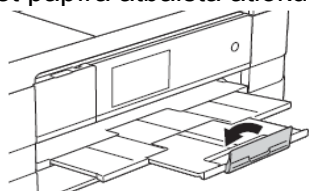

Ja rodas problēmas apdrukājot aploksnes ar atloku īsajā malā:

- 1 Atveriet aploksnes atloku.
- 2 Ievietojiet aploksni papīra lādē ar adreses pusi uz leju un atloku kā parādīts attēlā.

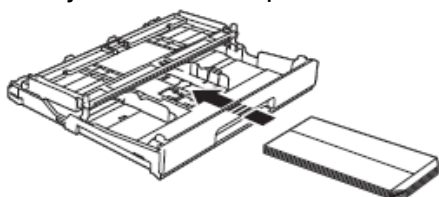

- 3 Printera draivera ekrānā izvēlieties **Reverse Print** (Windows) vai **Reverse page orientation** (Macintosh), tad pielāgojiet izmēru un malas.

Photo un Photo L papīra ievietošana

- 1 Pirms papīra ievietošanas nopresējiet papīra stūrus un malas cik līdzēnas vien iespējams.



Piezīme

Ja Photo (10x15 cm) vai Photo L (89x127 mm) ir dubulta, lieciet tās papīra lādē pa vienai.

- 2 Veiciet kādu no sekojošām darbībām:
 - Ja izmantojat Photo L (89x127 mm), paceliet Photo L stopētāju (1).
 - Ja izmantojat Photo (10x15 cm), paceliet Photo stopētāju (2).

Uzmanīgi nospiediet un pabīdiet papīra malu atbalstus (3) līdz jūsu izvēlētā papīra izmēram.

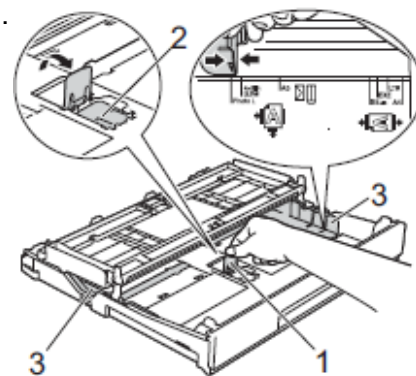

- 3 Aizveriet ārējās papīra lādes vāku.

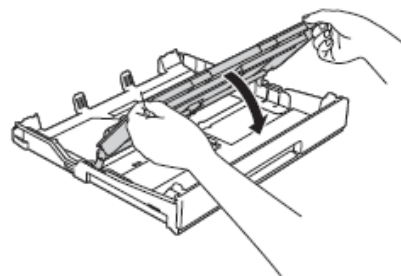

- 4 Lieciet Photo vai Photo L papīru papīra lādē ar apdrukājamo pusi uz leju.

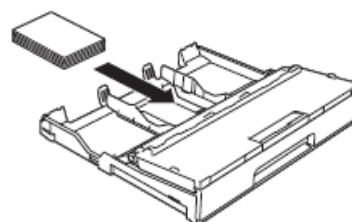

- 5 Atveriet ārējās papīra lādes vāku (1).

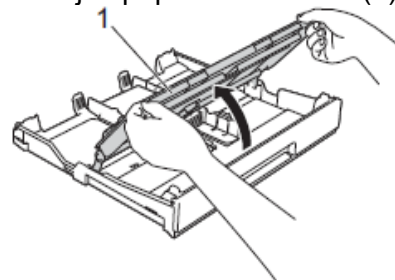

- 6 Uzmanīgi pielāgojiet papīra atbalsta maliņas (1) papīram.

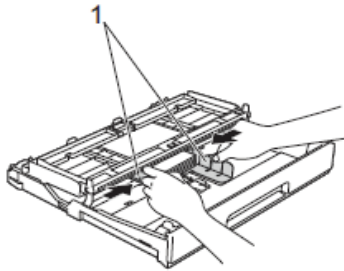

- 7 Aizveriet ārējās papīra lādes vāku.

Papīra ielikšana manuālās padeves papīra lādē

Šinī papīra padevē jūs varat ievietot īpašu papīru vienlaicīgi ne vairāk kā vienu lapu. Izmantojiet manuālo padevi, lai drukātu vai kopētu uz A3, Ledger, Legal, A4, Letter, A5, A6, Executive, aploksnēm, Photo (10 x 15 cm), Photo L (89 x 127 mm), Photo 2L (13x18 cm) un Index Card (127 x 203 mm).

Piezīme

- Tiklīdz jūs ieliksiet papīru manuālās padeves lādē, iekārta automātiski pārslēgsies Manual Feed režīmā.
- Ja izmantojat papīru, kas ir garāks par A4 vai Letter izmēru vai aploksnes ar atloku šajā maļā, aizveriet papīra atbalsta atloku.

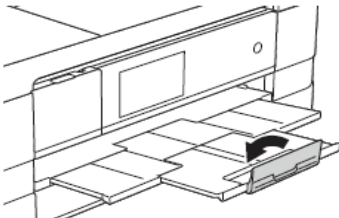

- 1 Atveriet manuālās padeves lādi iekārtas aizmugurē.

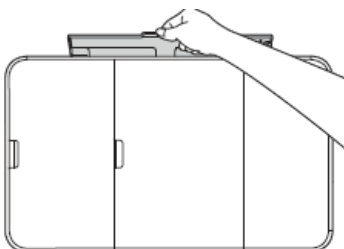
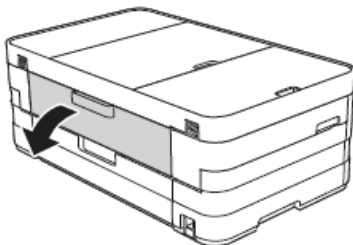

- 2 Pielāgojiet manuālās padeves lādes papīra atbalsta maliņas jūsu izmantotā papīra izmēram.

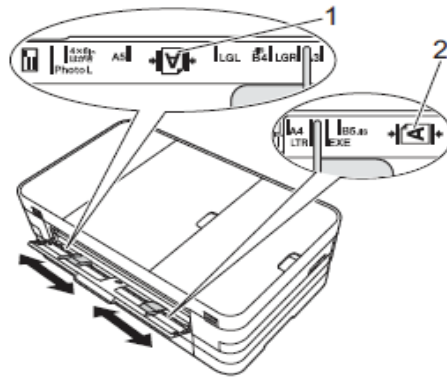

Piezīme

Papīra atzīme (1) 'Portrait' pozīcijā atrodas manuālās padeves lādes labajā pusē. Atzīme (2) 'Landscape' pozīcijā atrodas lādes kreisajā pusē.

- 3 Manuālajā papīra lādē lieciet *tikai* pa vienai lapai ar apdrukājamo pusi *uz augšu*.

- Izmantojot A3, Ledger, Legal, A5, A6, aploksnes, Photo, Photo L, Photo 2L vai Index Card.

'Portrait' pozīcija

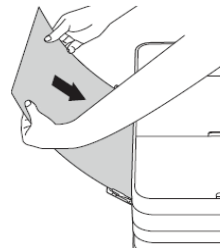

- 'Landscape'  pozīcija

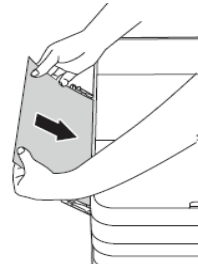

Svarīgi

Nelieciet papīra lādē vienlaicīgi vairāk par vienu lapu, pretējā gadījumā lapas var iesprūst. Pat, ja jums ir jāizdrukā vairākas lapas, nelieciet padevē nākamo lapu pirms uz skārienjūtīgā ekrāna nav parādījies paziņojums, kas atļauj to darīt.



- Nelieciet papīru manuālajā padevē, ja drukājat no papīra lādes. Tas var izraisīt papīra iesprūšanu.

- 4 Ar abām rokām uzmanīgi pielāgojiet papīra atbalsta maliņas jūsu izvēlēta papīra izmēram.

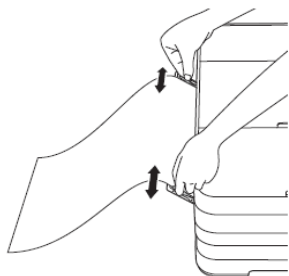

Piezīme

- Nepiestumiet papīra atbalsta maliņas pārāk cieši pie papīra. Tas var izraisīt papīra saburzīšanu.
- Papīru lieciet lādes centrā starp papīra atbalsta maliņām. Ja papīrs nav iecentrēts, izvelciet to un ielieciet vēlreiz.

- 5 Ar abām rokām lieciet lapu padevē līdz lapas mala atdurās pret papīra padeves rullīti. Atlaidiet lapu, kad dzirdat, ka iekārta lapu mazliet ievilk. Uz skārienjūtīgā ekrāna parādīsies Manual Feed Slot ready.

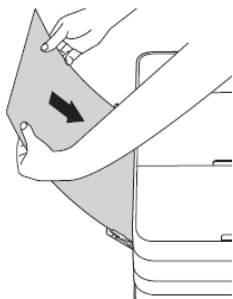

Piezīme

- Ievietojot aploksni vai biezu papīru, pastumiet to manuālajā papīra padevē, līdz jūtat, ka iekārta paņem aploksni vai lapu.
- Ievietojot A3, Legal vai Ledger izmēra lapu, iekārta izdrukāto lapu pēc izdrukāšanas neatbrīvo, lai tā nenokristu zemē. Kad lapa izdrukāta, izvelciet to un nospiediet OK.

- 6 Ja teksts neietilpst lapā, ekrānā lūgs jūs ievietot vēl vienu lapu. Ievietojiet manuālajā padevē nākamo lapu, tad uz ekrāna spiediet OK.

Piezīme



- Pārliecinieties, ka drukāšana ir pabeigta, pirms aizverat manuālās padeves lādi.
- Ja manuālajā padeves lādē ir ielikts papīrs, iekārta vienmēr drukās no tās.
- Papīrs, ka ielikts manuālās padeves lādē kamēr tiek drukāta testa lapa, fakss vai atskaite, tiks izgrūsta.
- Iekārtas tīrīšanās procesa laikā, manuālās padeves lādē ievietotais papīrs tiks izgrūsts.

Papīra iestatījumi

Papīra izmērs un tips

Papīra tips

Lai iegūtu maksimāli labu drukas kvalitāti, iestatiet iekārtā jūsu izmantotā papīra tipu.



- 1 Spiediet .
- 2 Spiediet .
- 3 Pavelciet pa ekrānu ar pirkstu uz augšu vai apakšu, vai spiediet ▲ vai ▼, lai atrastu Plain Paper, Inkjet Paper, Brother BP71, Other Glossy vai Transparency, tad spiediet iespēju, kuru vēlaties iestatīt.
- 4 Spiediet .

Piezīme

Lapa tiek izdrukāta ar apdrukāto pusi uz augšu iekārtas priekšpusē. Izmantojot kodoskopa plēvi vai glancētu papīru, izņemiet apdrukāto lapu tūlīt pēc izdrukāšanas, lai izvairītos no izsmērēšanās vai iesprūšanas.

Papīra tips

Drukājot jūs varat izmantot sekojoša izmēra papīru: A4, A5, A3, 10x15 cm, Letter, Legal un diva izmēra papīru sūtot faksu: A4 un Letter. Nomainot papīra izmēru papīra lādē, jums ir jānomaina arī papīra izmēra iestatījums iekārtā.

- 1 Spiediet .
- 2 Spiediet .
- 3 Spiediet A4, A5, 10x15 cm vai Letter.
- 4 Spiediet .

Piezīme

Kopējot uz A3, Legal vai Ledger izmēra papīra, kopēšanas režīmā iestatiet papīra izmēra iespēju.

Apdrukas laukums

Apdrukas laukums ir atkarīgs no jūsu izmantotajiem iestatījumiem. Zemāk attēlā norādīti neapdrukājami laukumi. Ietonētās vietas iespējams apdrukāt tikai izvēloties Borderless iestatījumu.



Piezīme

Aploksnēm Borderless iestatījums nav iespējams.

Ieteicamais papīrs un citi materiāli

Drukas kvalitāti var ietekmēt papīra tips. Lai iegūtu maksimāli labu izdrukas kvalitāti, vienmēr iestatiet zem Paper Type papīra tipu, kas atbilst jūsu izvēlētajiem iestatījumiem. Jūs varat izmantot parasto (80g), tintes, spīdīgu (glossy), kodoskopa plēves un aploksnis.

- Ja drukājat uz tintes papīra, plēves vai glancēta papīra, pārlicinieties, ka esat izvēlējis pareizo iestatījumu 'Basic' tabulā printera draiverī vai Paper Type iestatījumos.
- Ja drukājat uz Brother foto papīra, vispirms papīra lādē ielieciet līdzīgu nākošo papildus foto papīra lapu un tikai tad pa virsu foto papīru.
- Ja izmantojat plēves vai foto papīru, tad, lai izsargātos no tintes izsmērēšanās vai papīra saspīdēšanas, neļaujiet izdrukātajām lapām krāties vienai uz otras.
- Izvairieties no apdrukātās virsmas aiztikšanas tūlīt pēc lapas izdrukāšanās; virsma var būt vēl mitra.

Papīra glabāšana un izmantošana

- Glabājiet papīru tā oriģinālajā iepakojumā un turiet to noslēgtu. Glabājiet papīru horizontāli un sausā vietā, sargājiet no tiešiem saules stariem un karstuma.
- Glancēto papīru lādē lieciet ar spīdīgo pusi uz leju. Izvairieties no spīdīgās puses aiztikšanas ar pirkstiem.

- Neaiztieciot kodoskopa plēves abas puses, jo tās viegli uzsūc ūdeni un sviedrus, kā rezultātā var pasliktināties izdrukas kvalitāte. Izmantojiet tikai tādas kodoskopa plēves, kas domātas tintes printeriem.

Piezīme

Neizmantojiet sekojoša veida papīru:

- Bojātu, saburzītu, viļņainu vai neregulāras formas papīru.

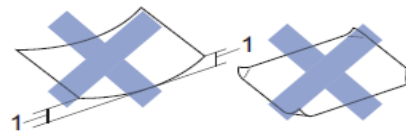

- 1 2mm vai vairāk, var izraisīt papīra iesprūšanu.
- Ļoti spīdīgu vai reljefainu papīru.
- Nevar līdzināt sakārtot vienā kaudzē.
- Graudainu papīru.

Izejošā papīra lādē ietilpst līdz 50 lapām A4 80 g/m² papīra.

Izmantojot ADF

ADF var ielikt līdz 20 lapām, kur tās tiek pa vienai ievilkta. Izmantojiet standarta 80 g/m² papīru un vienmēr izvētiat papīru pirms to ielieciet ADF.

Dokumeta izmēri un svars

Papīrs:	80 g/m ² A4
Garums:	148 līdz 355.6 mm
Platums:	148 līdz 215.9 mm
Svars:	64 līdz 90 g/m ²

Kā ievietot dokumentus

Svarīgi

- NERAUJIET dokumentu kamēr tas tiek ievilkts.
- NEIZMANTOJIET papīru, kas ir viļņains, krunkains, locīts, ieplīsis, saskavots, sasprausts vai līmēts.
- NEIZMANTOJIET kartonu, avīzi vai audumu.

Pārliedzieties, ka dokumenti, kur rakstīts ar tinti vai ir apstrādāti ar korekcijas šķīdumu, ir pilnīgi nožuvuši.

- 1 Paceliet un atlokiet ADF dokumentu atbalstu (1).

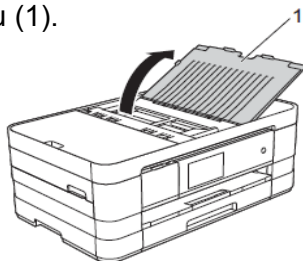

- 2 Papīru labi izvētiat.
- 3 Pielāgojiet papīra atbalsta maliņas (1) dokumenta platumam.

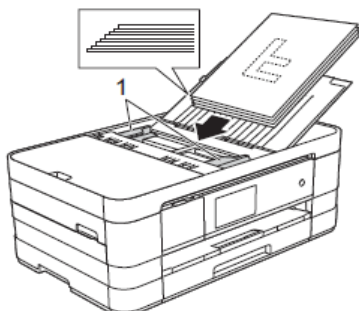

- 4 Dokumentus ADF lieciet ar **apdrukāto pusi uz leju** un **sākumu pa priekšu** līdz jūtat, ka tie atdurās. Uz LCD ekrāna parādīsies ADF Ready.

Piezīme

Neatstājiet biezus dokumentus uz skanera stikla. Atstāšana var izraisīt papīra iesprūšanu.

Skenera stikla izmantošana

Jūs varat izmantot skenera stiklu, lai sūtītu faksu, kopētu vai skenētu lapas no grāmatas vai atsevišķas lapas.

Dokumenta izmēri un svars

Garums:	līdz 297 mm
Platums:	līdz 215.9 mm
Svars:	līdz 2 kg

Kā ievietot dokumentus

Piezīme

Lai izmantotu skanera stiklu, ADF ir jābūt tukšam.

- 1 Paceliet dokumentu vāku.
- 2 Izmantojot atzīmes stikla sānos un augšā, novietojiet dokumentu ar tekstu **uz leju** ekrāna augšējā kreisajā stūrī.

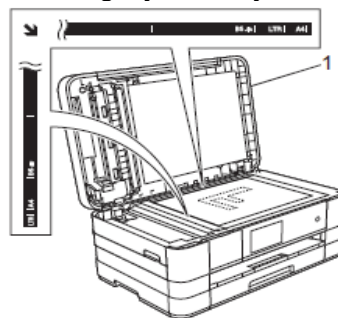

1 Dokumentu vāks

- 3 Nolaidiet dokumentu vāku.

Svarīgi

Ja skenējat grāmatu vai biezu dokumentu, neaizcērtiet un nespiediet vāku.

Secure Function Lock 2.0

Secure Function Lock 2.0 ļauj jums ierobežot publisko piekļuvi noteiktām iekārtas funkcijām:

- Fax Tx (faksa nosūtīšana)
- Fax Rx (faksa saņemšana)
- Copy (kopēšana)
- Scan (skanēšana)
- PCC (PhotoCapture Center)
- PC Print (drukāšana no datora)
- Colour Print (krāsu drukāšana)
- Page Limit (lapu skaita limits)
- Web Upload (augšupielādēšana)
- Web Download (lejupielādēšana)

Šī funkcija pasargā arī no noklusēto iestatījumu izmaiņšānas, ierobežojot piekļuvi izvēlnes iestatījumiem.

Pirms izmantojat drošības funkciju, jums ir jāievada administratora parole.

Piekļuve ierobežotām darbībām ir iespējama izveidojot ierobežotu lietotāju. Šādam lietotājam, lai lietu iekārtu, ir jāievada parole.

Ja jūs aizmirstat paroli, kontaktējieties ar Brother servisa centru.

Piezīme

- Tikai administrators var iestatīt ierobežojumus un veikt izmaiņas katram lietotājam.
- Ja Fax Tx ir slēgts, jūs nevarat izmantot nevienu funkciju no Fax izvēlnes.
- Ja Secure Function Lock ir aktivizēts, jūs nevarat labot vai dzēst īsceļu.

Pirms Secure Function Lock 2.0 lietošanas

Secure Function Lock 2.0 var konfigurēt izmantojot Web pārlūku. Pirms konfigurācijas nepieciešams veikt sekojošo:

- 1 Sāciet Web pārlūku.
- 2 Ievadiet "http://iekārtas IP adresi/" jūsu pārlūka adreses logā (kur "machine's IP address" ir Brother iekārtas IP adrese).
Piemēram: http://192.168.1.2/

Piezīme

Iekārtas IP adresi varat atrast Network Configuration Report.

- 3 Login logā ievadiet paroli. (Šī ir parole, lai piekļūtu iekārtas web lapai, nevis administratora parole priekš Secure Function Lock). Spiediet  .

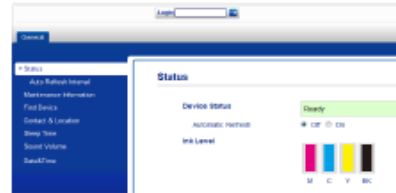

Piezīme

Ja jūs Web pārlūku, lai konfigurētu iekārtas iestatījumus, izmantojat pirmo reizi, iestatiet paroli.

- 1 Spiediet **Please configure the password.**
- 2 Ievadiet paroli kādu vēlaties lietot (līdz 32 zīmēm).
- 3 **Confirm New Password** logā atkārtoti ievadiet paroli.
- 4 Spiediet **Submit.**

Administratora paroles ievadīšana un izmaiņšana

Administratora paroles iestatīšana

- 1 Spiediet **Administrator.**
- 2 Spiediet **Secure Function Lock.**
- 3 **New Password** logā ievadiet 4-ciparu paroli.



- 4 **Retype Password** logā atkārtoti ievadiet paroli.
- 5 Spiediet **Submit.**

Administratora paroles izmaiņšana

- 1 Spiediet **Administrator.**
- 2 Spiediet **Secure Function Lock.**
- 3 **New Password** logā ievadiet jauno 4-ciparu paroli.
- 4 **Retype Password** logā atkārtoti ievadiet jauno paroli.
- 5 Spiediet **Submit.**

Ierobežoto lietotāju iestatīšana

- 1 Spiediet **Administrator**.
- 2 Spiediet **Secure Function Lock**.
- 3 **ID Number/Name** logā ievadiet grupas nosaukumu vai lietotāja vārdu (līdz 15 burtiem), tad **PIN** logā ievadiet 4-ciparu paroli.



- 4 **Print Activities** vai **Others** logā atzīmējiet funkcijas, kuras vēlaties ierobežot. Ja vēlaties konfigurēt maksimālo lapu skaitu, pretī **Page Limit** atzīmējiet **On**, tad pie **Max** ievadiet skaitli. Spiediet **Submit**.



Piezīme

- Katram lietotājam ir jābūt savai parolei.
- Jūs varat iestatīt vienu Publisko lietotāju. Publiskajiem lietotājiem nav jāievada parole.

Secure Function Lock ieslēgšana/izslēgšana





Piezīme

Ja ievadāt nepareizu paroli, uz ekrāna parādīsies **Wrong Password**. Ievadiet pareizo paroli. Ja esat paroli aizmirsis, sazinieties ar Brother servisa centru.



Secure Function Lock ieslēgšana

- 1 Spiediet .
- 2 Spiediet **All Settings**.
- 3 Pavelciet ekrānā uz augšu vai leju, vai spiediet **▲** vai **▼**, lai atrastu **General Setup**.
- 4 Spiediet **General Setup**.
- 5 Pavelciet ekrānā uz augšu vai leju, vai spiediet **▲** vai **▼**, lai atrastu **Function Lock**.
- 6 Spiediet **Function Lock**.
- 7 Spiediet **Lock Off** **→ On**.
- 8 Izmantojot taustiņus ekrānā, ievadiet savu 4-ciparu administratora paroli. Spiediet **OK**.

Secure Function Lock izslēgšana

- 1 Spiediet  **Public** vai , (kur xxxxx ir lietotāja vārds).
- 2 Spiediet **Lock On** **→ Off**.
- 3 Izmantojot taustiņus ekrānā, ievadiet savu 4-ciparu administratora paroli. Spiediet **OK**.

Lietotāju pārslēgšana

- 1 Spiediet  **Public** vai , (kur xxxxx ir lietotāja vārds).
- 2 Spiediet **Change User**.
- 3 Pavelciet ekrānā uz augšu vai leju, vai spiediet **▲** vai **▼**, lai atrastu savu lietotāja vārdu.
- 4 Spiediet savu lietotāja vārdu.
- 5 Izmantojot taustiņus ekrānā, ievadiet savu 4-ciparu lietotāja paroli. Spiediet **OK**.

Pārslēgšana uz Publisko režīmu

- 1 Spiediet , (kur xxxxx ir lietotāja vārds).
- 2 Spiediet **Go to Public**.

Zvanu ierobežošana

Šī iespēja pasargā lietotājus no faksa nosūtīšanas vai pazvanīšanas uz nepareizu numuru kļūdas dēļ. Jūs varat likt iekārtai ierobežot zvanīšanu, kad izmantojat taustiņu paneli, Adrešu grāmatu, Īsceļu vai LDAP meklēšanu.

Ja izvēlaties **Off**, iekārta neierobežos zvanīšanu.

Ja izvēlēsit **Enter # Twice**, iekārta lūgs numuru ievadīt vēlreiz un tad, ja numurs būs ievadīts tāds pats kā pirmo reizi, iekārta veiks savienojumu. Ja ievadīsiet nepareizu numuru, iekārta rādīs kļūdas paziņojumu.



Ja izvēlēsit **On**, iekārta ierobežos visu faksa nosūtīšanu un izejošos zvanus.





Piezīme

- **Enter # Twice** nedarbosies, ja pacelsiet ārējo telefona klausuli pirms numura ievadīšanas. Jums nelūgs ievadīt numuru atkārtoti.
- Ja izvēlaties **On** vai **Enter # Twice**, jūs nevarat izmantot **Apraidi**.



Taustiņu paneļa ierobežošana

- 1 Spiediet .
- 2 Spiediet All Settings.
- 3 Pavelciet ekrānā uz augšu vai leju, vai spiediet ▲ vai ▼, lai atrastu Fax.
- 4 Spiediet Fax.
- 5 Pavelciet ekrānā uz augšu vai leju, vai spiediet ▲ vai ▼, lai atrastu Dial Restriction.
- 6 Spiediet Dial Restriction.
- 7 Spiediet Dial Pad.
- 8 Spiediet Enter # Twice, On vai Off.
- 9 Spiediet .



Adrešu grāmatas ierobežošana

- 1 Spiediet .
- 2 Spiediet All Settings.
- 3 Pavelciet ekrānā uz augšu vai leju, vai spiediet ▲ vai ▼, lai atrastu Fax.
- 4 Spiediet Fax.
- 5 Pavelciet ekrānā uz augšu vai leju, vai spiediet ▲ vai ▼, lai atrastu Dial Restriction.
- 6 Spiediet Dial Restriction.
- 7 Spiediet Address Book.
- 8 Spiediet Enter # Twice, On vai Off.
- 9 Spiediet .

Īsceļa ierobežošana

- 1 Spiediet .
- 2 Spiediet All Settings.
- 3 Pavelciet ekrānā uz augšu vai leju, vai spiediet ▲ vai ▼, lai atrastu Fax.
- 4 Spiediet Fax.
- 5 Pavelciet ekrānā uz augšu vai leju, vai spiediet ▲ vai ▼, lai atrastu Dial Restriction.
- 6 Spiediet Dial Restriction.
- 7 Spiediet Shortcuts.
- 8 Spiediet Enter # Twice, On vai Off.
- 9 Spiediet .

LDAP Servera ierobežošana

- 1 Spiediet .
- 2 Spiediet All Settings.
- 3 Pavelciet ekrānā uz augšu vai leju, vai spiediet ▲ vai ▼, lai atrastu Fax.
- 4 Spiediet Fax.
- 5 Pavelciet ekrānā uz augšu vai leju, vai spiediet ▲ vai ▼, lai atrastu Dial Restriction.
- 6 Spiediet Dial Restriction.
- 7 Spiediet LDAP Server.
- 8 Spiediet Enter # Twice, On vai Off.
- 9 Spiediet .

Faksa režīms

- 1 Veiciet kādu no sekojošām darbībām:
 - Lieciet dokumentu ADF ar tekstu **uz leju**.
 - Dokumentu lieciet ar tekstu **uz leju** uz skenera stikla.



Piezīme

- Ja sūtāt melnbaltu faxu no ADF, kad atmiņa ir pilna, tas tiks nosūtīts reālajā laikā.
- Skenera stiklu varat izmantot, ja vēlaties nosūtīt lapas no grāmatas. Dokumenti var būt līdz A4 vai Letter izmēram.
- Lai nosūtītu vairākas krāsainas lapas, izmantojiet ADF.

- 2 Veiciet kādu no sekojošām darbībām:
 - Ja Fax Preview ir izslēgts, spiediet **Fax**.
 - Ja Fax Preview ir ieslēgts, spiediet **Fax**, tad **Sending Faxes**.



- Uz skārienjūtīgā ekrāna būs redzams:

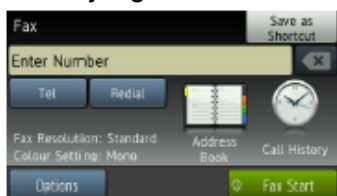

- 3 Jūs varat izmainīt sekojošus faksa nosūtīšanas iestatījumus. Spiediet **Options**. Pavelciet pa ekrānu ar pirkstu uz leju vai augšu, vai spiediet **▲** vai **▼**, lai apskatītu faksa iestatījumus. Kad parādās jums nepieciešamais iestatījums, nospiediet to un izvēlieties iespēju. Kad esat beidzis veikt izmaiņas, spiediet **OK**.

- 4 Ievadiet faksa numuru:
Izmantojot taustiņu paneli
Izmantojot adresu grāmatu

- Address Book
- Izmantojot zvanu vēsturi
- Outgoing Call
- Caller ID history



Piezīme

- Jūs pirms sūtīšanas varat apskatīt faksa ziņojumu iestatot **Preview** uz **On**.

- Ja jūsu tīkls atbalsta LDAP protokolu, jūs varat faksa numurus un e-pasta adreses meklēt savā serverī.

- 5 Spiediet **Fax Start**.

Faksu sūtīt no ADF

- Iekārta sāks dokumenta skanēšanu.

Faksu sūtīt no skenera stikla

- Ja zem **Colour Setting** izvēlēsieties, iekārta sāks skanēt pirmo lapu. Ejiet uz **6**. soli.

- Ja zem **Colour Setting** izvēlēsieties **Colour**, ekrānā parādīsies jautājums vai jūs vēlaties sūtīt krāsu faxu. Spiediet **Yes (Colour Fax)**, lai apstiprinātu. Iekārta sāks savienojumu un sūtīt lapu.

- 6 Kad uz LCD ekrāna parādās **Next Page?**, veiciet kādu no sekojošām darbībām:

- Lai nosūtītu vienu lapu, spiediet **No**. Aparāts sāks dokumenta sūtīšanu.

- Lai nosūtītu vairāk par vienu lapu, spiediet **Yes** un ejiet uz **7**. soli.

- 7 Lieciet uz stikla nākamo lapu. Spiediet **OK**. Iekārta sāks lapas skenēšanu. (Katrai nākamajai lapai atkārtojiet **6.** un **7.** soli).

Krāsaina faksa nosūtīšana

Iekārta var nosūtīt krāsainu faxu tikai uz aparātiem, kas atbalsta šo iespēju.

Krāsu faksus nevar saglabāt atmiņā. Sūtot krāsu faxu, tas tiks nosūtīts reālajā laikā (pat, ja **Real Time TX** ir izslēgts).

- 1 Ievietojiet dokumentu.

- 2 Veiciet kādu no sekojošām darbībām:
 - Ja Fax Preview ir izslēgts, spiediet **Fax**.
 - Ja Fax Preview ir ieslēgts, spiediet **Fax**, tad **Sending Faxes**.

- 3 Spiediet **Options**.

- 4 Pavelciet pa ekrānu ar pirkstu uz leju vai augšu, vai spiediet **▲** vai **▼**, lai atrastu **Colour Setting**.

- 5 Spiediet **Colour Setting**.

- 6 Spiediet **Colour**.

- 7 Spiediet **OK**.

- 8 Ievadiet faksa numuru.

- 9 Spiediet **Fax Start**.







Faksa atcelšana

Ja vēlaties atcelt faxu, kamēr aparāts skanē, savienojas vai sūta, spiediet **✖**.

Izejošā faksa pirmsūtīšanas apskate

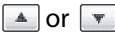
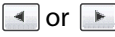
Jūs varat apskatīt faksa ziņojumu pirms tā nosūtīšanas. Pirms šīs iespējas izmantošanas, jums ir jāiestata Real Time Transmission un Polling RX uz Off.

- 1 Ielieciet dokumentu.
- 2 Veiciet kādu no sekojošām darbībām:
 - Ja Fax Preview ir izslēgts, spiediet **Fax**.
 - Ja Fax Preview ir ieslēgts, spiediet **Fax**, tad **Sending Faxes**.
- 3 Spiediet **Options**.
- 4 Pavelciet ekrānā uz augšu vai leju, vai spiediet **▲** vai **▼**, lai atrastu **Preview**.
- 5 Spiediet **Preview**.
- 6 Spiediet **On**.
- 7 Spiediet **OK**.
- 8 Izmantojot taustiņu paneli vai adrešu grāmatu, ievadiet faksa numuru.
- 9 Spiediet **Fax Start**. Iekārta sāks skanēt dokumentu un nosūtāmais fakss parādīsies skārienjūtīgajā ekrānā. Kad fakss ir parādījies, spiediet ekrānā, lai veiktu sekojošas darbības.

	Apraksts
	Faksa palielināšana.
	Faksa samazināšana.
	Pavirzīt vertikāli.
	Pavirzīt horizontāli.
	Pagrieziet pulksteņa rādītāja virzienā.
	Atgriezties iepriekšējā lapā.
	Iet uz nākamo lapu.

- 10 Spiediet **Start**.

Piezīme

- Lai nosūtītu krāsu faksu, neizmantojiet **Fax Preview**.
- Faksa ziņojums no atmiņas tiks nosūtīts un tad izdzēsts tiklīdz nospiedīsiet **Start**.



Transmisijas apstiprinājuma atskaite

Transmisijas atskaiti (Transmission Verification Report) jūs varat izmantot kā pierādījumu, ka fakss ir nosūtīts. Atskaitē ir uzrādīts sūtītāja

vārds vai faksa numurs, transmisijas laiks un datums, tās ilgums, nosūtīto lapu skaits un vai tā ir bijusi veiksmīga.

Ir iespējami vairāki iestatījumi:

- **On**: atskaite tiks drukāta pēc katra jūsu sūtītā faksa.
- **On+Image**: atskaite tiks drukāta pēc katra jūsu sūtītā faksa. Atskaitē parādīsies daļa no pirmās sūtītās lapas.
- **Off**: atskaite tiks izdrukāta tikai tad, ja ir notikusi transmisijas kļūda. Šis ir noklusētais iestatījums.
- **Off+Image**: atskaite tiks izdrukāta tikai tad, ja ir notikusi transmisijas kļūda. Atskaitē parādīsies daļa no pirmās sūtītās lapas.

- 1 Spiediet .
- 2 Spiediet **All Settings**.
- 3 Pavelciet ekrānā uz augšu vai leju, vai spiediet **▲** vai **▼**, lai atrastu **Fax**.
- 4 Spiediet **Fax**.
- 5 Pavelciet ekrānā uz augšu vai leju, vai spiediet **▲** vai **▼**, lai atrastu **Report Setting**.
- 6 Spiediet **Report Setting**.
- 7 Spiediet **XMIT Report**.
- 8 Spiediet **On**, **On+Image**, **Off** vai **Off+Image**.
- 9 Spiediet .

Piezīme

- Ja izvēlēsieties **On+Image** vai **Off+Image**, teksts atskaitē parādīsies tikai tad, ja Real Time Transmission ir iestatīts uz **Off**. Teksts atskaitē neparādīsies, ja sūtīsiet krāsu faksu.
- Ja transmisija ir veiksmīga, atskaitē blakus "RESULT" parādīsies "OK". Ja transmisija ir neveiksmīga, atskaitē parādīsies "ERROR".

Kontrasts

Ja jūsu dokuments ir ļoti tumšs vai ļoti gaišs, jūs varat izmainīt tā kontrastu. Lielākajai daļai dokumentu var izmantot rūpnīcas iestatījumu Auto. Tas automātiski izvēlas piemēroto kontrastu jūsu dokumentam. Sūtot gaišu dokumentu, izvēlieties Light, bet tumšam - Dark.

- 1 Ielieciet dokumentu.
- 2 Veiciet kādu no sekojošām darbībām:
 - Ja Fax Preview ir izslēgts, spiediet Fax.
 - Ja Fax Preview ir ieslēgts, spiediet Fax, tad Sending Faxes.
- 3 Spiediet Options.
- 4 Pavelciet ekrānā uz augšu vai leju, vai spiediet ▲ vai ▼, lai atrastu Contrast.
- 5 Spiediet Contrast.
- 6 Spiediet Auto, Light vai Dark.
- 7 Spiediet OK.
- 8 Ievadiet faksa numuru.
- 9 Spiediet Fax Start.



Piezīme

Pat, ja izvēlēsieties Light vai Dark, iekārta automātiski sūtīs Auto režīmā, ja:

- Jūs sūtāt krāsu faksu.
- Ja kā faksa izšķirtspēju esat izvēlējis Photo.

Faksa izšķirtspējas izmainīšana

Faksa kvalitāti var uzlabot izmainot tā izšķirtspēju.

- 1 Ielieciet dokumentu.
- 2 Veiciet kādu no sekojošām darbībām:
 - Ja Fax Preview ir izslēgts, spiediet Fax.
 - Ja Fax Preview ir ieslēgts, spiediet Fax, tad Sending Faxes.
- 3 Spiediet Options.
- 4 Pavelciet ekrānā uz augšu vai leju, vai spiediet ▲ vai ▼, lai atrastu Fax Resolution.
- 5 Spiediet Fax Resolution.
- 6 Spiediet Standart, Fine, S.Fine vai Photo.
- 7 Spiediet OK.
- 8 Ievadiet faksa numuru.
- 9 Spiediet Fax Start.



Piezīme

Jūs varat izvēlēties četras dažādas izšķirtspējas melnbaltiem faksiem un divas krāsainiem faksiem.

Melnbalts

Standard	Piemērots lielākajai daļai dokumentu.
Fine	Labs smalkai drukai un tiek sūtīts mazliet lēnāk kā Standard izšķirtspējā.
S.Fine	Labs smalkai drukai un mākslas darbiem un tiek sūtīts lēnāk kā Fine izšķirtspējā.
Photo	Izmantojiet ja dokumentā ir pelēkā toņa gradācijas vai fotogrāfija. Šis ir lēnākais faksa sūtīšanas variants.

Krāsains

Standard	Piemērots lielākajai daļai dokumentu.
Fine	Izmantojiet, ja dokumentā ir fotogrāfija. Fakss tiks sūtīts lēnāk kā Standard.

Izmaiņu iestatīšana par jauno noklusējumu

Jūs varat biežāk lietotās faksa iespējas iestatīt kā noklusētos iestatījumus. Piemēram, Fax Resolution, Contrast, Glass Scan Size, Preview, Real Time TX un Colour Setting. Šie iestatījumi saglabāsies līdz jūs tos izmainīsiet.

- 1 Veiciet kādu no sekojošām darbībām:
 - Ja Fax Preview ir izslēgts, spiediet Fax.
 - Ja Fax Preview ir ieslēgts, spiediet Fax, tad Sending Faxes.
- 2 Spiediet Options.
- 3 Pavelciet ekrānā uz augšu vai leju, vai spiediet ▲ vai ▼, lai izvēlētos iespēju kuru vēlaties izmainīt. Spiediet izvēlēto opciju. Atkārtojiet šo soli katram iestatījumam ko vēlaties izmainīt.
- 4 Kad esat izmainījis pēdējo iestatījumu, pavelciet ekrānā uz augšu vai leju, vai spiediet ▲ vai ▼, lai atrastu Set New Default.
- 5 Spiediet Set New Default.
- 6 Ekrānā lūgs jums apstiprināt izmaiņas jaunajam noklusējumam. Spiediet Yes, lai apstiprinātu.
- 7 Spiediet

Rūpnīcas iestatījumu atjaunošana

Jūs varat visas izmainītās faksa iespējas atjaunot uz rūpnīcas iestatījumiem. Šie iestatījumi saglabāsies līdz jūs tos atkal izmainīsiet.

- 1 Veiciet kādu no sekojošām darbībām:
 - Ja Fax Preview ir izslēgts, spiediet Fax.
 - Ja Fax Preview ir ieslēgts, spiediet Fax, tad Sending Faxes.
- 2 Spiediet Options.
- 3 Pavelciet ekrānā uz augšu vai leju, vai spiediet ▲ vai ▼, lai atrastu Factory Reset.
- 4 Spiediet Factory Reset.
- 5 Ekrānā lūgs jums apstiprināt izmaiņas atpakaļ uz rūpnīcas iestatījumiem. Spiediet Yes, lai apstiprinātu.
- 6 Spiediet .

Faksa iespēju kā īsceļa saglabāšana

- 1 Veiciet kādu no sekojošām darbībām:
 - Ja Fax Preview ir izslēgts, spiediet Fax.
 - Ja Fax Preview ir ieslēgts, spiediet Fax, tad Sending Faxes.
- 2 Ievadiet faksa numuru.
- 3 Spiediet Options.
- 4 Pavelciet ekrānā uz augšu vai leju, vai spiediet ▲ vai ▼, lai atrastu Contrast, Fax Resolution, Preview, Colour Setting, Real Time TX, Overseas Mode vai Glass Scan Size, tad spiediet iestatījumu, kuru vēlaties izmainīt. Tad spiediet jauno iespēju, kuru vēlaties iestatīt. Atkārtojiet šo soli katram iestatījumam kuru vēlaties izmainīt.
- 5 Kad esat beidzis izvēlēties jaunās iespējas, spiediet OK.
- 6 Spiediet Save as Shortcut.
- 7 Apstipriniet ekrānā redzamo jūsu veikto izmaiņu sarakstu, tad spiediet OK.
- 8 Izmantojot taustiņus skārienjūtīgajā ekrānā, ievadiet īsceļa nosaukumu.
- 9 Spiediet OK, lai saglabātu īsceļu.

Papildus sūtīšanas iespējas

Faksa sūtīšana manuāli

- 1 Ielieciet dokumentu.
- 2 Veiciet kādu no sekojošām darbībām:
 - Ja Fax Preview ir izslēgts, spiediet Fax.
 - Ja Fax Preview ir ieslēgts, spiediet Fax, tad Sending Faxes.
- 3 Lai dzirdētu savienojuma signālu, paceliet ārējā telefona klausuli.
- 4 Izmantojot ārējo telefonu, uzgrieziet faksa numuru.
- 5 Kad dzirdat faksa signālu, spiediet Fax Start. Ja jūs izmantojat skenera stiklu, uz skārienjūtīgā ekrāna spiediet Send.
- 6 Nolieciet ārējā telefona klausuli.

Faksa nosūtīšana sarunas beigās

- 1 Palūdziet, lai pie otra faksa, pirms nolikt klausuli, sagaida faksa signālus, tad nospiež Start vai Send taustiņu.
- 2 Ielieciet dokumentu.
- 3 Spiediet Fax Start.
 - Ja jūs izmantojat skenera stiklu, spiediet Send.
- 4 Nolieciet ārējā telefona klausuli.

Apraide (tikai melnbalta)

Apraide ir tad, ja viens un tas pats fakss tiek automātiski nosūtīts uz vairāk kā vienu faksa numuru. Jūs vienā apraidē varat iekļaut Grupas, numurus no adrešu grāmatas un līdz 50 manuāli ievadītus numurus.

Kad apraide būs pabeigta, tiks izdrukāta Broadcast Report (aprāides atskaite).

Adrešu grāmatas un Grupu numuriem jābūt saglabātiem iekārtas atmiņā pirms tos varat izmantot apraidē.

- 1 Ielieciet dokumentu.
- 2 Veiciet kādu no sekojošām darbībām:
 - Ja Fax Preview ir izslēgts, spiediet Fax.
 - Ja Fax Preview ir ieslēgts, spiediet Fax, tad Sending Faxes.
- 3 Spiediet Options.
- 4 Pavelciet ekrānā uz augšu vai leju, vai spiediet ▲ vai ▼, lai atrastu Broadcasting.

- 5 Spiediet **Broadcasting**.
- 6 Spiediet **Add Number**.
- 7 Jūs varat pievienot numurus apraidei sekojošā veidā:

- Spiediet **Add Number** un, izmantojot taustiņus uz skārienjūtīgā ekrāna, ievadiet numuru. Spiediet **OK**.



Piezīme

Ja esat uzinstalējis Internet Fax:

Ja vēlaties veikt apraidi izmantojot e-pasta adresi, spiediet , ievadiet e-pasta adresi un spiediet **OK**.

- Spiediet **Add from Address book**. Pavelciet ekrānā uz augšu vai leju, vai spiediet **▲** vai **▼**, lai atrastu numuru, kuru vēlaties pievienot apraidei. Atzīmējiet nepieciešamos numurus. Kad esat to izdarījis, spiediet **OK**.
 - Spiediet **Search in Address book**. Ievadiet vārda pirmo burtu un spiediet **OK**. Nospiediet vārdu, tad numuru, kuru vēlaties pievienot apraidei.
- 8 Kad, atkārtojot **6** un **7** soli, esat ievadījis visus faksa numurus, spiediet **OK**.
 - 9 Spiediet **Fax Start**.



Piezīme

Broadcasting nav iespējams, ja izvēlaties **Colour** vai **Colour Setting**.

Faksa nosūtīšana no ADF

- Iekārta sāks skanēt dokumentu.

Faksa nosūtīšana no skenera stikla

Kad uz ekrāna parādīsies **Next page?**, veiciet kādu no sekojošām darbībām:

- Lai nosūtītu vienu lapu, spiediet **No**. Iekārta sāks dokumenta nosūtīšanu.
- Lai nosūtītu vairāk kā vienu lapu, spiediet **Yes** un lieciet uz skenera stikla nākamo lapu. Spiediet **OK**. Iekārta sāks skanēt lapu. (Atkārtojiet šo soli katrai nākamajai lapai).





Piezīme

- Ja neesat izmantojis nevienu Grupas numuru, jūs varat nosūtīt faksus uz līdz pat 250 dažādiem numuriem.
- Iekārtas atmiņas apjoms būs atkarīgs no tās atmiņā esošo darbu tipa un izmantotajiem numuriem apraidei. Ja apraidei izmantosiet maksimālo numuru skaitu, jūs nevarēsiet izmantot divējādo piekļuvi un atlikto faksu.

- Ja parādās paziņojums **Out of Memory**, spiediet , lai atceltu vai **Send Now**, lai nosūtītu līdz šim noskanētās lapas.

Apraides atcelšana procesā

- 1 Spiediet .
- 2 Veiciet kādu no sekojošām darbībām:
 - Lai atceltu visu apraidi, spiediet **Entire Broadcast**. Ejiet uz **3** soli.
 - Lai atceltu patreizējo darbu, spiediet numuru, kas parādās ekrānā. Ejiet uz **4** soli.
 - Lai izietu neveicot atcelšanu, spiediet .
- 3 Kad uz ekrāna parādās jautājums vai vēlaties atcelt visu apraidi, veiciet kādu no sekojošām darbībām:
 - Spiediet **Yes**, lai apstiprinātu.
 - Lai izietu neveicot atcelšanu, spiediet **No**.
- 4 Veiciet kādu no sekojošām darbībām:
 - Lai atceltu patreizējo darbu, spiediet **Yes**.
 - Lai izietu neveicot atcelšanu, spiediet **No**.

Nosūtīšana reālajā laikā

Kad jūs sūtāt faksu, iekārta to pirms nosūtīšanas ieskanē atmiņā. Tad, tiklīdz telefona līnija ir brīva, veic savienojumu un to nosūta.

Reizēm, svarīgu dokumentu ir nepieciešams nosūtīt nekavējoties. Jūs to varat izdarīt aktivizējot **Real Time TX**.

- 1 Ielieciet dokumentu.
- 2 Veiciet kādu no sekojošām darbībām:
 - Ja **Fax Preview** ir izslēgts, spiediet **Fax**.
 - Ja **Fax Preview** ir ieslēgts, spiediet **Fax**, tad **Sending Faxes**.
- 3 Spiediet **Options**.
- 4 Pavelciet ekrānā uz augšu vai leju, vai spiediet **▲** vai **▼**, lai atrastu **Real Time TX**.
- 5 Spiediet **Real Time TX**.
- 6 Spiediet **On** (vai **Off**).
- 7 Spiediet **OK**.
- 8 Ievadiet faksa numuru.
- 9 Spiediet **Fax Start**.



Piezīme

- Ja jūs sūtāt krāsu faksu vai, ja atmiņa ir pilna un jūs sūtāt melnbaltu faksu no ADF, iekārta sūtīs faksu reālajā laikā (pat, ja **Real Time TX** ir izslēgts).
- Ja jūs izmantojat skenera stiklu, tad atkārtota faksa nosūtīšana šīn režīmā nedarbojas.

Starptautiskais režīms

Ja jums ir grūtības nosūtīt faksu uz ārzemēm dēļ traucējumiem līnijā, iesakām aktivizēt Overseas Mode (starptautisko režīmu). Kad fakss tiks nosūtīts šīnī režīmā, tas pats automātiski izslēgsies.

- 1 Ielieciet dokumentu.
- 2 Veiciet kādu no sekojošām darbībām:
 - Ja Fax Preview ir izslēgts, spiediet Fax.
 - Ja Fax Preview ir ieslēgts, spiediet Fax, tad Sending Faxes.
- 3 Spiediet Options.
- 4 Pavelciet ekrānā uz augšu vai leju, vai spiediet ▲ vai ▼, lai atrastu Overseas Mode.
- 5 Spiediet Overseas Mode.
- 6 Spiediet On (vai Off).
- 7 Spiediet OK.
- 8 Ievadiet faksa numuru.
- 9 Spiediet Fax Start.

Atliktais fakss (tikai melnbalts)

Jūs varat iekārtas atmiņā saglabāt līdz 50 faksiem, kuri tiks nosūtīti 24 stundu laikā. Šie faksi tiks sūtīti 8.solī jūsu izvēlēta diennakts laikā.

- 1 Ielieciet dokumentu.
- 2 Veiciet kādu no sekojošām darbībām:
 - Ja Fax Preview ir izslēgts, spiediet Fax.
 - Ja Fax Preview ir ieslēgts, spiediet Fax, tad Sending Faxes.
- 3 Spiediet Options.
- 4 Pavelciet ekrānā uz augšu vai leju, vai spiediet ▲ vai ▼, lai atrastu Delayed Fax.
- 5 Spiediet Delayed Fax.
- 6 Spiediet On (vai Off).
- 7 Spiediet Set Time.
- 8 Izmantojot taustiņus uz skārienjūtīgā ekrāna, ievadiet laiku (24 stundu formātā), kad vēlaties faksu nosūtīt. Spiediet OK.

Piezīme

Atmiņā ieskanējamo lapu skaits ir atkarīgs no datu daudzuma, kas uzdrukāts uz katras lapas.



- 9 Spiediet OK.
- 10 Ievadiet faksa numuru.
- 11 Spiediet Fax Start.

Piezīme

Delayed Fax nav pieejams, ja zem Colour Setting ir izvēlēts Colour.

Gaidīšanā esošo darbu apskatīšana un atcelšana

Jūs varat apskatīt, kuri darbi atmiņā joprojām gaida savu nosūtīšanu vai arī atcelt darbu. (Ja gaidīšanā nav darbu, ekrānā parādīsies No Jobs Waiting).

- 1 Spiediet .
- 2 Spiediet All Settings.
- 3 Pavelciet ekrānā uz augšu vai leju, vai spiediet ▲ vai ▼, lai atrastu Fax.
- 4 Spiediet Fax.
- 5 Pavelciet ekrānā uz augšu vai leju, vai spiediet ▲ vai ▼, lai atrastu Remaining Jobs.
- 6 Spiediet Remaining Jobs. Ekrānā parādīsies visi gaidīšanā esošie darbi.
- 7 Pavelciet ekrānā uz augšu vai leju, vai spiediet ▲ vai ▼, lai apskatītu darbus, tad spiediet to darbu, kuru vēlaties atcelt. Spiediet Cancel.
- 8 Veiciet kādu no sekojošām darbībām:
 - Lai atceltu, spiediet Yes.
 - Ja vēlaties atcelt vēl kādu darbu, ejiet uz 7 soli.Lai izietu neveicot atcelšanu, spiediet No.
- 9 Kad esat beidzis, spiediet .

6



Faksa saņemšana

Saņemšanas režīma izvēle

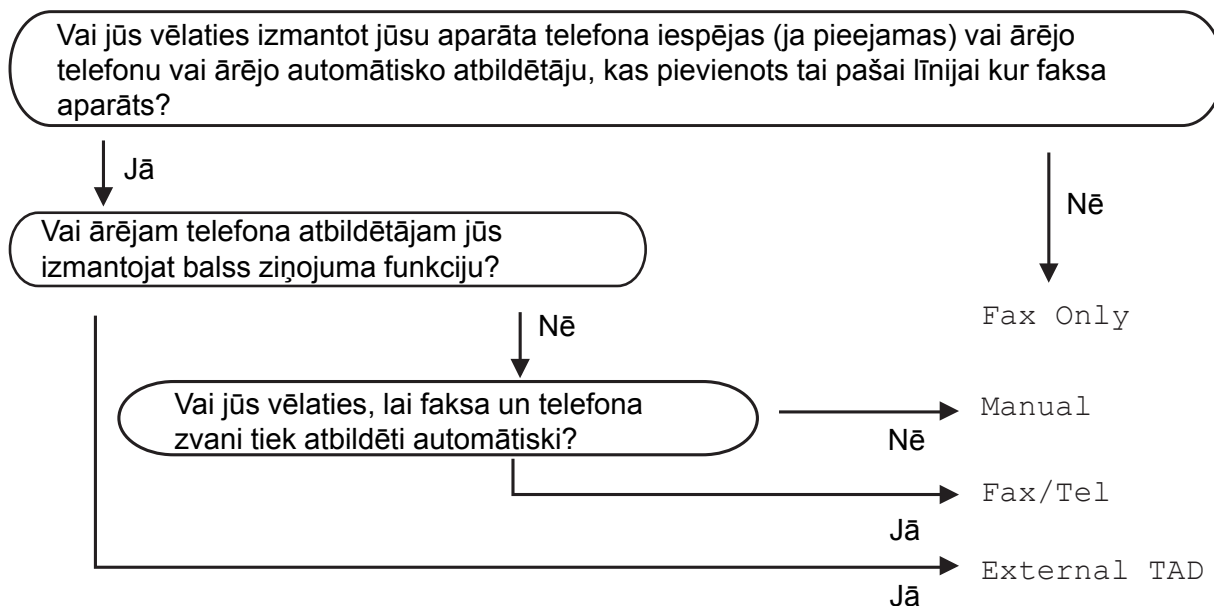
Rūpnīcas iestatījumā aparāts automātiski saņem visus faksus, kas jums tiek sūtīti.



Faksa saņemšanas režīma iestatīšana:

- 1 Spiediet .
- 2 Spiediet All Settings.
- 3 Pavelciet ekrānā uz augšu vai leju, vai spiediet ▲ vai ▼, lai atrastu Initial Setup.
- 4 Spiediet Initial Setup.
- 5 Pavelciet ekrānā uz augšu vai leju, vai spiediet ▲ vai ▼, lai atrastu Receive Mode.
- 6 Spiediet Receive Mode.
- 7 Spiediet Fax Only, Fax/Tel, External TAD vai Manual.
- 8 Spiediet .



Piezīme

Ja nevarat izmainīt Receive Mode, pārbaudiet vai BT Call Sign ir iestatīts uz Off.

Saņemšanas režīmi

Tikai fakss

Fax Only režīms automātiski uz visiem telefona zvaniem atbildēs kā fakss.

Fax/Tel

Fax/Tel režīms palīdz automātiski tikt galā ar ienākošajiem zvaniem. Aparāts atpazīst vai ienākošais ir faksa vai balss zvans un rīkojas kādā no sekojošajiem veidiem:

- Faksi tiek automātiski saņemti.
- Balss zvans sāks zvanīt, ziņojot, ka jāpaceļ klausule. Signāls ir ātrs dubult zvans.

Manuāli

Manual režīms izslēdz visas automātiskās atbildēšanas funkcijas, ja vien jūs neizmantojat BT Call Sign iespēju.

Lai saņemtu faksu manuālajā režīmā, paceliet ārējā telefona klausuli. Kad dzirdat faksa signālu (īsi pīkstieni), spiediet Fax Start un izvēlieties Receive. Jūs varat arī izmantot Fax Detect (faksa noteikšanas) iespēju, lai saņemtu faksus paceļot klausuli, kas atrodas uz vienas līnijas ar iekārtu.

Ārējais TAD

TAD režīms palīdz ārējam auto atbildētājam pārzināt ienākošos zvanus. Aparāts rīkosies kādā no sekojošiem veidiem:

- Faksi tiek automātiski saņemti.
- Balss zvanītāji var ierakstīt ziņojumu ārējā TAD.

Saņemšanas režīma iestatījumi

Zvana atlikšana

Zvana atlikšana (Ring Delay) iestata iezvanīšanas skaitu pirms aparāts atbild uz zvanu Fax Only vai Fax/Tel režīmā. Ja jums ir ārējais vai papildus telefoni uz vienas līnijas ar aparātu, izvēlieties maksimālo zvanu skaitu.



- 1 Spiediet .
- 2 Spiediet All Settings.
- 3 Pavelciet ekrānā uz augšu vai leju, vai spiediet ▲ vai ▼, lai atrastu Fax.
- 4 Spiediet Fax.
- 5 Pavelciet ekrānā uz augšu vai leju, vai spiediet ▲ vai ▼, lai atrastu Setup Receive.

- 6 Spiediet Setup Receive.
- 7 Pavelciet ekrānā uz augšu vai leju, vai spiediet ▲ vai ▼, lai atrastu Ring Delay.
- 8 Spiediet Ring Delay.
- 9 Pavelciet ekrānā uz augšu vai leju, vai spiediet ▲ vai ▼, lai atrastu iespējas, tad spiediet skaitu cik reizes iekārta iezvanīsies pirms atbildēs uz zvanu. Ja izvēlēsieties 0 iekārta vispār neiezvanīsies.
- 10 Spiediet .

F/T zvana ilgums (tikai Fax/Tel režīmā)

Kad kāds zvanīs uz jūsu iekārtu, jūs un zvanītājs dzirdēsiet parastu telefona zvana signālu. Zvanu skaits ir iestatīts Ring Delay iestatījumā.

Ja pienāk faksa zvans, iekārta pieņems faksu. Ja pienāks balss zvans, iekārta zvanīs F/T zvanu (ātrs dubult-zvans) tik reizes cik būsiet iestatījis F/T Ring Time iestatījumā. Lai arī zvanīs tikai iekārta, atbildēt jūs varat arī no citiem uz tās pašas līnijas pieslēgtajiem telefoniem izmantojot tālvadības kodu.

- 1 Spiediet .
- 2 Spiediet All Settings.
- 3 Pavelciet ekrānā uz augšu vai leju, vai spiediet ▲ vai ▼, lai atrastu Fax.
- 4 Spiediet Fax.
- 5 Pavelciet ekrānā uz augšu vai leju, vai spiediet ▲ vai ▼, lai atrastu Setup Receive.
- 6 Spiediet Setup Receive.
- 7 Pavelciet ekrānā uz augšu vai leju, vai spiediet ▲ vai ▼, lai atrastu F/T Ring Time.
- 8 Spiediet F/T Ring Time.
- 9 Spiediet skaitu cik ilgi iekārta zvanīs, lai brīdinātu jūs par balss zvanu (20, 30, 40 vai 70 sekundes).
- 10 Spiediet .



Piezīme

Pat, ja zvanītājs zvanīšanas laikā ir nolīcis klausuli, iekārta turpinās zvanīt iestatīto laiku.

Faksa saņemšana

Ja Fax Detect (faksa saņemšana) ir On:

Aparāts saņems faksus automātiski, pat, ja esat pacēlis iekārtas klausuli. Kad uz LCD ekrāna parādās *Receiving* vai telefona klausulē dzirdat specifiskos faksa signālus, vienkārši nolieciet klausuli un iekārta pieņems faksu.

Ja Fax Detect ir Off:

Ja esat pie aparāta un atbildat uz faksa zvanu paceļot aparāta klausuli, spiediet *Fax Start*, tad spiediet *Receive*, lai saņemtu faksu.

Ja jūs atbildat ar papildus vai ārējo telefonu, spiediet **✖ 51**.



Piezīme

- Ja šī iespēja ir iestatīta uz *On*, bet iekārta nesavienojas ar faksa zvanu, kad paceļat papildus vai ārējo telefona klausuli, spiediet faksa saņemšanas kodu **✖ 51**.
- Ja jūs sūtāt faksus no datora, kas ir uz tās pašas telefona līnijas, bet iekārta tos atvieno, iestatiet *Fax Detect* uz *Off*.

1 Spiediet

2 Spiediet *All Settings*.

3 Pavelciet ekrānā uz augšu vai leju, vai spiediet **▲** vai **▼**, lai atrastu *Fax*.

4 Spiediet *Fax*.

5 Pavelciet ekrānā uz augšu vai leju, vai spiediet **▲** vai **▼**, lai atrastu *Setup Receive*.

6 Spiediet *Setup Receive*.

7 Pavelciet ekrānā uz augšu vai leju, vai spiediet **▲** vai **▼**, lai atrastu *Fax Detect*.

8 Spiediet *Fax Detect*.

9 Spiediet *On* (vai *Off*).

10 Spiediet .

Faksa priekšskatījums (tikai melnbalts)

Kā apskatīt saņemto faksu

Jūs varat apskatīt saņemtos faksus uz skārienjūtīgā ekrāna nospiežot *Fax* , tad *Received Faxes* . Iekārtai esot *Ready* režīmā, ekrānā parādīsies paziņojums, kas jūs brīdina par jaunu saņemtu faksu.

Fax Preview iestatīšana

1 Spiediet .

2 Spiediet *Fax Preview*.

3 Spiediet *On* (vai *Off*).

4 Spiediet *Yes*.

5 Uz ekrāna parādīsies paziņojums, ka turpmāk saņemtie faksi netiks izdrukāti. Spiediet *Yes*.

6 Spiediet .



Piezīme

Ja *Fax Preview* ir ieslēgts, *Fax Forwarding* un *PC-Fax Receiving* darbībām, saņemto faksa rezerves kopija netiks drukāta pat, ja *Backup Print* ir aktivizēts.

Fax Preview izmantošana

Pienākot jaunam faksam, uz ekrāna parādīsies paziņojums (piemēram: *New Fax:01[View]*).

1 Spiediet *View*.

Uz ekrāna parādīsies faksa saraksts.



Piezīme

- Faksu sarakstā parādās gan vecie, gan jaunie faksi. Jaunie faksi ir apzīmēti ar zilu atzīmi.
- Ja vēlaties apskatīt faksu, ko jau reiz esat skatījis, spiediet *Fax* un *Received Faxes*.

2 Pavelciet ekrānā uz augšu vai leju, vai spiediet **▲** vai **▼**, lai atrastu faksa, kuru vēlaties apskatīt, numuru.

3 Nospiediet vajadzīgo faksu.





Piezīme

- Ja saņemtais fakss ir liels, pirms tā parādīšanās ekrānā, var būt neliela pauze.
- Ekrānā parādīsies patreizējās faksa lapas numurs un kopējais lapu skaits. Ja lapu skaits ir lielāks par 99, ekrānā parādīsies "XX".

Spiediet skārienjūtīgo ekrānu vai taustiņu paneli, lai veiktu sekojošas darbības.

	Apraksts
	Faksa palielināšana.
	Faksa samazināšana.
	Virzīt vertikāli.
	Virzīt horizontāli.
	Pagriezt faksu pulksteņa rādītāja virzienā.
	Izdzēst faksu. Spiediet <i>Yes</i> , lai apstiprinātu.

	Atgriezties iepriekšējā lapā.
	Iet uz nākamo lapu.
	Atgriezties pie faksu saraksta.
Start	Izdrukāt faksu. Veiciet kādu no sekojošām darbībām: <ul style="list-style-type: none"> • Spiediet <code>Print All Pages</code>, lai izdrukātu visu faksa ziņojumu. • Spiediet <code>Print Displayed Only</code>, lai izdrukātu tikai ekrānā redzamo lapu. • Spiediet <code>Print From Displayed</code>, lai izdrukātu no ekrānā redzamās lapas līdz pēdējai.

- 4 Spiediet .

Kā izdrukāt faksu

- 1 Spiediet `Fax`.
- 2 Spiediet `Received Faxes`.
- 3 Spiediet faksu, kuru vēlaties apskatīt.
- 4 Spiediet `Start`.
 - Ja fakss sastāv no vairākām lapām, ejiet uz **5** soli.
 - Ja fakss sastāv tikai no vienas lapas, tā tiks izdrukāta. Ejiet uz **6** soli.
- 5 Veiciet kādu no sekojošām darbībām:
 - Spiediet `Print All Pages`, lai izdrukātu visas faksa lapas. Ejiet uz **6** soli.
 - Spiediet `Print Displayed Only`, lai izdrukātu tikai ekrānā redzamo lapu. Ejiet uz **7** soli.
 - Spiediet `Print From Displayed`, lai izdrukātu faksu no ekrānā redzamās lapas līdz pēdējai. Ejiet uz **7** soli.
- 6 Veiciet kādu no sekojošām darbībām:
 - Lai izdzēstu faksu, spiediet `Yes`.
 - Lai saglabātu faksu atmiņā, spiediet `No`.
- 7 Spiediet .



Kā izdrukāt visus sarakstā esošos faksus

- 1 Spiediet `Fax`.
- 2 Spiediet `Received Faxes`.
- 3 Spiediet `Print/Delete`.
- 4 Veiciet kādu no sekojošām darbībām:
 - Lai izdrukātu visus jaunus faksus, spiediet `Print All (New Faxes)`.
 - Lai izdrukātu visus vecos faksus, spiediet `Print All (Old Faxes)`.
- 5 Spiediet .

Kā izdzēst visus sarakstā esošos faksus

- 1 Spiediet `Fax`.
- 2 Spiediet `Received Faxes`.
- 3 Spiediet `Print/Delete`.
- 4 Veiciet kādu no sekojošām darbībām:
 - Lai izdzēstu visus jaunus faksus, spiediet `Delete All (New Faxes)`.
 - Lai izdzēstu visus vecos faksus, spiediet `Delete All (Old Faxes)`.
- 5 Spiediet .

Fax Preview izslēgšana

- 1 Spiediet .
- 2 Spiediet `Fax Preview`.
- 3 Spiediet `Off`.
- 4 Spiediet `Yes`, lai apstiprinātu.
- 5 Ja ir atmiņā saglabāti faksi, tad veiciet kādu no sekojošām darbībām:
 - Ja nevēlaties izdrukāt saglabātos faksus, spiediet `Continue`. Iekārta lūgs apstiprināt saglabāto faksu izdzēšanu. Spiediet `Yes`, lai apstiprinātu. Visi faksi tiks izdzēsti.
 - Ja vēlaties izdrukāt visus saglabātos faksus, spiediet `Print All Faxes Before Delete`.
 - Ja nevēlaties izslēgt Fax Preview, spiediet `Cancel`. Spiediet .

Saņemšana atmiņā (tikai melnbalta)

Vienlaicīgi jūs varat izmantot tikai vienu Memory Receive (saņemšana atmiņā) darbību:

- Fax Forwarding
- Fax Storage
- PC-Fax Receive
- Off

Faksu pārsūtīšana

Izvēloties šo funkciju, iekārta saglabās saņemtos faksus atmiņā. Tad iekārta veiks savienojumu uz jūsu ieprogrammēto faksa numuru un pārsūtīs uz to faksu.

- 1 Spiediet .
- 2 Spiediet `All Settings`.
- 3 Pavelciet ekrānā uz augšu vai leju, vai spiediet `▲` vai `▼`, lai atrastu `Fax`.
- 4 Spiediet `Fax`.

- 5 Pavelciet ekrānā uz augšu vai leju, vai spiediet ▲ vai ▼, lai atrastu Setup Receive.
- 6 Spiediet Setup Receive.
- 7 Pavelciet ekrānā uz augšu vai leju, vai spiediet ▲ vai ▼, lai atrastu Memory Receive.
- 8 Spiediet Memory Receive.
- 9 Spiediet Fax Forward.
- 10 Izmantojot uz skārienjūtīgā ekrāna esošos taustiņus, ievadiet numuru (līdz 20 zīmēm) uz kuru vēlaties pārsūtīt faksu. Spiediet OK.
- 11 Ja Fax Preview ir iestatīts uz Off, spiediet Backup Print:On vai Backup Print:Off.

Svarīgi



- Ja izvēlaties Backup Print :On, iekārta arī izdrukās saņemto faksu. Šī funkcija ir papildus drošībai gadījumam, ja pazūd strāvas padeve pirms fakss ir pārsūtīts vai arī, ja saņēmēja iekārtai ir kādas problēmas.
- Ja saņemat krāsu faksu, iekārta to izdrukās, taču nepārsūtīs uz ieprogrammēto numuru.

- 12 Spiediet .

Faksa saglabāšana

Ja izvēlaties Fax Storage (faksa saglabāšana), iekarāta saglabās saņemtos faksus atmiņā. Jūs tos varēsiet saņemt citā faksā izmantojot tālvadības komandas.

Ja ir aktivizēta šī funkcija, automātiski tiks izdrukāta arī kopija.

- 1 Spiediet .
- 2 Spiediet All Settings.
- 3 Pavelciet ekrānā uz augšu vai leju, vai spiediet ▲ vai ▼, lai atrastu Fax.
- 4 Spiediet Fax.
- 5 Pavelciet ekrānā uz augšu vai leju, vai spiediet ▲ vai ▼, lai atrastu Setup Receive.
- 6 Spiediet Setup Receive.
- 7 Pavelciet ekrānā uz augšu vai leju, vai spiediet ▲ vai ▼, lai atrastu Memory Receive.
- 8 Spiediet Memory Receive.
- 9 Spiediet Fax Storage.
- 10 Spiediet .





Piezīme

Krāsu faksi netiks saglabāti atmiņā. Krāsu fakss tiks izdrukāts uz jūsu iekārtas.

Faksa izdrukāšana no atmiņas

Ja esat izvēlējies Fax Storage (faksa saglabāšana), esot pie iekārtas, jūs joprojām varat izdrukāt faksu no atmiņas.

- 1 Spiediet .
- 2 Spiediet All Settings.
- 3 Pavelciet ekrānā uz augšu vai leju, vai spiediet ▲ vai ▼, lai atrastu Fax.
- 4 Spiediet Fax.
- 5 Pavelciet ekrānā uz augšu vai leju, vai spiediet ▲ vai ▼, lai atrastu Print Document.
- 6 Spiediet Print Document.
- 7 Spiediet OK.
- 8 Spiediet .



Piezīme

Kad izdrukāsi faksu no atmiņas, tas no iekārtas tiks izdzēsts.

Saņemšana datorā (tikai Windows)

Ja aktivizēsiet PC-Fax Receive (faksa saņemšana datorā), iekārta automātiski saglabās saņemtos faksus atmiņā un nosūtīs uz datoru. Datorā jūs varat faksus apskatīt un saglabāt.

Pat, ja dators būs izslēgts, iekārta faksus nosūtīs un saglabās datorā. Kad ieslēgsiet datoru un palaidīsies PC-FAX Receiving programma, iekārta automātiski pārsūtīs faksus uz jūsu datoru.

Lai varētu saņemt faksus datorā, jums datorā jāinstalē PC-Fax Receiving programma.

Ja izvēlēsieties Backup Print:On, iekārta arī izdrukās faksu.

- 1 Spiediet .
- 2 Spiediet All Settings.
- 3 Pavelciet ekrānā uz augšu vai leju, vai spiediet ▲ vai ▼, lai atrastu Fax.
- 4 Spiediet Fax.
- 5 Pavelciet ekrānā uz augšu vai leju, vai spiediet ▲ vai ▼, lai atrastu Setup Receive.
- 6 Spiediet Setup Receive.
- 7 Pavelciet ekrānā uz augšu vai leju, vai spiediet ▲ vai ▼, lai atrastu Memory Receive.
- 8 Spiediet Memory Receive.
- 9 Spiediet PC Fax Receive.



- 10 Ekrānā parādīsies paziņojums `Run PC-Fax on your computer`. Spiediet **OK**.
- 11 Spiediet `<USB>` vai arī, ja esat tīklā, tā datora, kur vēlaties saņemt faksus, nosaukumu. Spiediet **OK**.
- 12 Ja `Fax Preview` ir iestatīts uz `Off`, spiediet `Backup Print:On` vai `Backup Print:Off`.
- 13 Spiediet .



Piezīme

- Mac OS neatbalsta PC-Fax Receive.
- Pirms iestatīt PC-Fax Receive, jums datorā ir jāuzinstalē MFL-Pro Suite programma. Pārliecinieties, ka dators ir pievienots un ieslēgts.
- Ja jūs saņemat kļūdas paziņojumu un iekārta nevar saglabāt faksus atmiņā, jūs varat izmantot šo funkciju, lai pārsūtītu faksus uz jūsu datoru.
- Ja saņemsiet krāsu faksu, iekārta to izdrukās, bet nepārsūtīs uz jūsu datoru.
- Lai izmainītu saņēmēj datoru, atkārtojiet no 1 līdz 13 solim.

Memory Receive darbību izslēgšana

- 1 Spiediet .
- 2 Spiediet `All Settings`.
- 3 Pavelciet ekrānā uz augšu vai leju, vai spiediet `▲` vai `▼`, lai atrastu `Fax`.
- 4 Spiediet `Fax`.
- 5 Pavelciet ekrānā uz augšu vai leju, vai spiediet `▲` vai `▼`, lai atrastu `Setup Receive`.
- 6 Spiediet `Setup Receive`.
- 7 Pavelciet ekrānā uz augšu vai leju, vai spiediet `▲` vai `▼`, lai atrastu `Memory Receive`.
- 8 Spiediet `Memory Receive`.
- 9 Spiediet `Off`.
- 10 Spiediet .

Memory Receive darbību izmainīšana

Ja iekārtas atmiņā ir palikuši faksi, kad vēlaties veikt izmaiņas Memory receive darbībās, ekrānā parādīsies kāds no sekojošiem jautājumiem:

Ja visi saņemtie faksi jau ir izdrukāti

- `Erase all documents?`
 - Ja spiedīsiet `Yes`, faksi no atmiņas tiks izdzēsti pirms iestatījuma maiņas.
 - Ja spiedīsiet `No`, faksi netiks izdzēsti un iestatījums paliks neizmainīts.

Ja iekārtas atmiņā ir nedrukāti faksi

- `Print all faxes?`
 - Ja spiedīsiet `Yes`, faksi no atmiņas tiks izdrukāti pirms iestatījuma maiņas. Ja kopija jau bijusi izdrukāta, tā vairs netiks drukāta.
 - Ja spiedīsiet `No`, faksi no atmiņas netiks izdrukāti un iestatījums paliks neizmainīts.

Ja saņemtie faksi ir palikuši iekārtas atmiņā kad maināt no citas iespējas (`Fax Forward` vai `Fax Storage`) uz `PC Fax Receive`, spiediet `<USB>` vai arī, ja esat tīklā, datora nosaukumu. Spiediet **OK**.

Uz ekrāna parādīsies sekojošs jautājums:

- `Send Fax to PC?`
 - Ja spiedīsiet `Yes`, faksi no atmiņas tiks nosūtīti uz datoru pirms iestatījuma maiņas. Jums tiks jautāts vai vēlaties aktivizēt `Backup Print`.
 - Ja spiedīsiet `No`, faksi no atmiņas netiks izdzēsti vai pārsūtīti uz datoru un iestatījums paliks neizmainīts.

Tālvadības darbības

Jūs varat piezvanīt savai iekārtai no cita telefona vai faksa aparāta un izmantojot tālvadības pieejas kodu un tālvadības komandas, saņemt faksa ziņojumus.

Tālvadības pieejas koda iestatīšana

Remote Access Code (tālvadības piekļuves kods) ļauj jums piekļūt tālvadības iespējām esot prom no savas iekārtas. Pirms jūs varat izmantot šīs iespējas, jums ir jāievada savs kods. Rūpnīcas noklusētais kods ir neaktīvs kods (`---` ✖).

- 1 Spiediet .
- 2 Spiediet `All Settings`.
- 3 Pavelciet ekrānā uz augšu vai leju, vai spiediet `▲` vai `▼`, lai atrastu `Fax`.
- 4 Spiediet `Fax`.
- 5 Pavelciet ekrānā uz augšu vai leju, vai spiediet `▲` vai `▼`, lai atrastu `Remote Access`.

- 6 Spiediet **Remote Access**.
- 7 Ar skārienjūtīgā ekrāna taustiņu palīdzību, izmantojot ciparus no 0 līdz 9, * vai #, ievadiet trīs ciparu kodu. Spiediet **OK**.
(* nevar izmainīt)



Piezīme

Neizmantojiet to pašu kodu kā Remote Activation Code (tālrunīšanas aktivizācijas kodu) (* 51) vai Remote Deactivation Code (tālrunīšanas deaktivizācijas kodu) (#51).

- 8 Spiediet .



Piezīme

Jūs varat izmainīt kodu jebkurā laikā vienkārši ievadot jaunu kodu. Ja vēlaties, lai jūsu kods būtu neaktīvs, 7.solī nospiediet un turiet nospiešanu , lai atjaunotu neaktīvo rūpnīcas iestatījumu (--- *) un spiediet **OK**.

Tālrunīšanas pieejas koda izmantošana

- 1 Uzgrieziet faksa numuru telefonā vai citā faksa aparātā.

Faksa tālrunīšanas komandas

Tālrunīšanas komandas	Darbības apraksts
95	Faksa pārsūtīšanas vai faksa saglabāšanas iestatījumu izmaiņšana
1 OFF	Jūs varat izvēlēties OFF pēc tam, kad esat saņēmis vai izdzēsis visus jūsu ziņojumus.
2 Faksa pārsūtīšana	Viens garš signāls nozīmē, ka izmaiņas ir pieņemtas. Ja dzirdat trīs īsus signālus, izmaiņas nav pieņemtas, jo kaut kas nav iestatīts (piem., Fax Forwarding numurs nav reģistrēts). Fax Forwarding numuru jūs varat reģistrēt ievadot 4. Kad būsiet reģistrējis numuru, Fax Forwarding darbosies.
4 Faksa pārsūtīšanas numurs	
6 Faksa saglabāšana	
96	Faksa saņemšana
2 Saņemt visus faksus	Ievadiet faksa aparātā, no kura vēlaties saņemt saglabātos faksus, numuru.
3 Izdzēst faksus no atmiņas	Ja dzirdat vienu garu signālu, faksa ziņojumi no atmiņas ir izdzēsti.
97	Pārbaudiet saņemšanas statusu
1 Fakss	Jūs varat pārbaudīt vai jūsu iekārta ir saņēmusi kādus faksus. Ja ir, jūs dzirdēsiet vienu garu signālu. Ja nav, jūs dzirdēsiet trīs īsus signālus.
98	Saņemšanas režīma izmaiņšana
1 External TAD (auto atbildētājs)	Ja dzirdat vienu garu signālu, izmaiņas ir veiktas.
2 Fax/Tel	
3 Tikai fakss	
90	Beigt
	Lai izietu no tālrunīšanas, spiediet 9 0 . Sagaidiet garu signālu, tad nolieciet klausuli.

- 2 Kad jūsu iekārta atbild, ievadiet tālrunīšanas kodu (3-ciparu kodu kam seko *).
- 3 Iekārta signalizēs vai tā ir saņēmusi ziņojumus:

- 1 garš signāls - faksa ziņojumi
- nav signāla - nav ziņojumu

- 4 Kad dzirdat divus īsus signālus, ievadiet komandu. Iekārta atvienosies, ja gaidīsiet ilgāk par 30 sekundēm, lai ievadītu komandu.

Ja ievadīsiet nepareizu komandu, iekārta signalizēs trīs reizes.

- 5 Kad esat beidzis, spiediet **9 0**, lai pārtrauktu tālrunīšanas piekļuvi.
- 6 Nolieciet klausuli.



Piezīme

Ja jūsu iekārta ir iestatīta Manual režīmā un jūs vēlaties izmantot tālrunīšanas iespējas, gaidiet apmēram 100 sekundes pēc zvana sākuma, tad ievadiet tālrunīšanas piekļuves kodu 30 sekunžu laikā.

Balss iespējas

Fax/Tel režīms

Esot Fax/Tel režīmā, iekārta izmantos F/T Ring Time (pseido/dubulto signālu), lai brīdinātu par balss zvanu.

Ja jūs atrodaties pie ārējā telefona, lai atbildētu uz zvanu, paceliet klausuli vai nospiediet Pickup.

Ja jūs esat pie papildus telefona, jums jāpaceļ klausule zvanīšanas laikā un jānospiež **#51** starplaikā starp pseido/dubultajiem signāliem. Ja neviens nav uz līnijas vai arī kāds vēlas atsūtīt faksu, nosūtiet zvanu atpakaļ uz iekārtu nospiežot ***51**.

Ārējā TAD (auto atbildētāja) pievienošana

Ja jūs pievienojat ārējo TAD pie tās pašas telefona līnijas, kur ir iekārta, TAD atbildēs uz visiem zvaniem un faksa aparāts 'klausīsies' vai nav faksa zvans. Ja iekārta to izdzird, tā pārņems zvanu un saņem faksu. Ja pienāk balss zvans, iekārta ļauj TAD atskaņot jūsu ierakstīto izejošo ziņojumu un zvanītājs var atstāt balss ziņojumu.

Auto atbildētājam ir jāatbild četrus zvana signālu laikā (ieteicamais iestatījums ir divi signāli). Faksa aparāts nedzird faksa signālu kamēr TAD nav atbildējis uz zvanu. Pēc četriem zvana signāliem ir atlikušas tikai 8 līdz 10 sekundes, lai fakss varētu pieslēgties.



Piezīme

Ja jūs nesaņemat visus jūsu faksus, saīsiniet Ring Delay iestatījumu uz jūsu ārējā TAD.

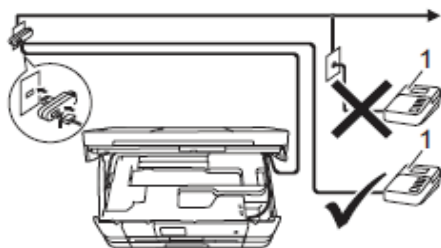

1 TAD

Kad TAD atbild uz zvanu, LCD ekrāns parāda

Svarīgi

Nepievienojiet TAD citur uz tās pašas telefona līnijas.

Savienojumu iestatījumi

Ārējais TAD jāpievieno kā attēlots iepriekšējā zīmējumā.

- 1 Ar abām rokām paceliet skenera vāku.
- 2 Uzmanīgi ievadiet telefona līnijas vadu kabeļa kanālā un ārā iekārtas aizmugurē.
- 3 Piepaceliet skenera vāku, nolaidiet vāka atbalstu un aizveriet skenera vāku.
- 4 Iestatiet ārējo TAD uz vienu vai diviem zvaniem (neizmantojiet aparāta Ring Delay iestatījumu).
- 5 Ierakstiet izejošo ziņojumu jūsu ārējā TAD.
- 6 Iestatiet TAD, lai tas atbild uz zvaniem.
- 7 Iestatiet Receive Mode (saņemšanas režīmu) uz External TAD.

Izejošā ziņojuma ierakstīšana ārējā auto atbildētājā (TAD)

Veicot ierakstu ir svarīgs ziņojuma ilgums.

- 1 Ziņojuma sākumā ierakstiet 5 sekundes klusuma.
- 2 Ierobežojiet jūsu ziņojumu līdz 20 sekundēm.



Piezīme

5 sekundes klusuma ir nepieciešamas, jo aparāts nedzird faksa signālus caur skaņīgu vai skaļu balss ierakstu.

Telefona līniju centrāle (PBX)

Mēs iesakām vienoties ar kopmāniju, kas jums uzstādīja PBX, lai tā pievieno aparātu. Aparātu būtu vēlams pievienot pēdējai līnijai jūsu sistēmā. Tas novērsīs aparāta pieslēgšanos, katru reizi, kad sistēmā pienāks telefona zvans. Ja visus ienākošos zvanus atbildēs centrāles operators, iesakām iestatīt Receive Mode (saņemšanas režīmu) uz Manual.

Mēs nevaram garantēt, ka jūsu aparāts darbosies bez problēmām, ja būs pievienots PBX. Ja rodas problēmas faksus saņemot vai nosūtot, jums vispirms vajadzētu kontaktēties ar firmu, kas apkalpo jūsu PBX.

Piezīme

Pārliecinieties, ka Telephone Line Type ir iestatīts uz PBX.

Ārējie un papildus telefoni

Ārējā vai papildus telefona pievienošana

Jūs varat iekārtai pievienot atsevišķu telefonu.

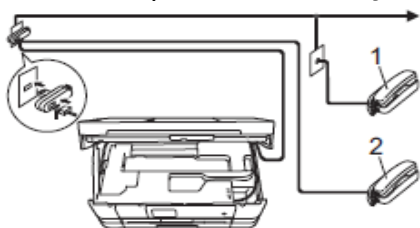

- 1 Papildus telefons
- 2 Ārējais telefons

Piezīme

Pārliecinieties, ka ārējā telefona vads nav garāks par 3 metriem.

Darbības no ārējā vai papildus telefona

Ja jūs atbildat uz zvanu ar ārējo vai papildus telefonu, jūs varat likt aparātam pārņemt zvanu izmantojot Remote Activation Code. Nospiežot Remote Activation Code **✖51**, iekārta sāks faksa pieņemšanu.

Ja iekārta atbild uz balss zvanu, lai to pārņemtu ar papildus telefonu, spiediet Remote Deactivation Code **#51**.

Ja jūs paceļat klausuli, taču neviens nerunā:

Jūs visdrīzāk saņemat manuālu faksu. Spiediet **✖51**, sagaidiet faksa signālu vai līdz brīdim, kad uz LCD ekrāna parādās *Receiving*, tad nolieciet klausuli.

Piezīme

Jūs varat arī izmantot Fax Detect (faksa noteikšana) iespēju, lai aparāts automātiski pieņemtu zvanu.

Tālvadības kodu izmantošana

Tālvadības aktivizācijas kods

Ja jūs uz faksa zvanu atbildat ar ārējo vai papildus telefonu, jūs varat likt iekārtai saņemt faksu nospiežot Tālvadības aktivizācijas kodu (Remote Activation Code) **✖51**.

Ja jūs uz faksa zvanu atbildat ar ārējo telefonu, jūs varat likt iekārtai faksu saņemt nospiežot *Fax Start* un izvēloties *Receive*.

Tālvadības deaktivizācijas kods

Ja jūs saņemat balss zvanu un iekārta ir Fax/Tel režīmā, atskanēs F/T zvans (ātrs dubult-zvans) pēc sākotnējās zvana atlikšanas. Ja jūs uz zvanu atbildat paceļot papildus telefonu, jūs varat izslēgt F/T zvānu nospiežot **#51** (pārliecinieties, ka nospiežat to starp zvaniem).

Ja iekārta atbild uz balss zvanu, jūs varat pārņemt zvanu uz ārējā telefona nospiežot *Pickup*.

Tālvadības kodu nomainīšana

Ja jūs vēlaties aktivizēt tālvadību, jums ir jāaktivizē tālvadības kodi. Sākotnējais tālvadības aktivizācijas kods (Remote Activation Code) ir **✖51**, bet tālvadības deaktivizācijas kods (Remote Deactivation Code) ir **#51**. Ja vēlaties, jūs tos varat nomainīt ar saviem kodiem.

- 1 Spiediet .
- 2 Spiediet *All Settings*.
- 3 Pavelciet ekrānā uz augšu vai leju, vai spiediet **▲** vai **▼**, lai atrastu *Fax*.
- 4 Spiediet *Fax*.
- 5 Pavelciet ekrānā uz augšu vai leju, vai spiediet **▲** vai **▼**, lai atrastu *Setup Receive*.
- 6 Spiediet *Setup Receive*.
- 7 Pavelciet ekrānā uz augšu vai leju, vai spiediet **▲** vai **▼**, lai atrastu *Remote Codes*.
- 8 Spiediet *Remote Codes*.
- 9 Veiciet kādu no sekojošām darbībām:
 - Ja vēlaties izmainīt Remote Activation Code, spiediet *Act.Code*. Ievadiet jauno kodu, tad spiediet *OK*.
 - Ja vēlaties izmainīt Remote Deactivation Code, spiediet *Deact.Code*. Ievadiet jauno kodu, tad spiediet *OK*.
 - Ja nevēlaties izmainīt kodus, iejjiet uz **10** soli.

- Ja vēlaties tālvadības kodus izslēgt vai ieslēgt, spiediet `Remote Codes`, tad spiediet `Off` (vai `On`).

10 Spiediet .



Piezīme

- Ja jūs regulāri tiek atvienots, kad mēģināt piekļūt ārējam TAD ar tālvadības palīdzību, pamēģiniet izmainīt `Remote Activation Code` un `Remote Deactivation Code` ar citiem trīs zīmju kodiem izmantojot ciparus 0-9, *, #.
 - Tālvadības kodi var arī nedarboties ar dažām telefona sistēmām.
-

Kā ievadīt

Manuālā ievadīšana

- 1 Ielieciet dokumentu.
- 2 Veiciet kādu no sekojošām darbībām:
 - Kad Fax Preview ir izslēgts, spiediet **Fax**.
 - Kad Fax Preview ir ieslēgts, spiediet **Fax**, tad **Sending Faxes**.
- 3 Spiediet nepieciešamos ciparus faksa numuram.

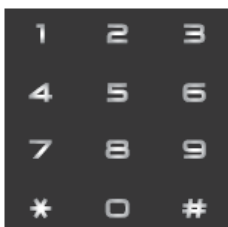

- 4 Spiediet **Fax Start**.

Numura uzgriešana izmantojot adrešu grāmatu

- 1 Ielieciet dokumentu.
- 2 Ielieciet **Fax**.
- 3 Ielieciet **Address Book**.
- 4 Veiciet kādu no sekojošām darbībām:
 - Pavelciet ekrānā uz augšu vai leju, vai spiediet **▲** vai **▼**, lai atrastu vajadzīgo numuru.
 - Spiediet **🔍**, tad ievadiet vārda pirmo burtu un spiediet **OK**. Spiediet vārdu, kura numuru vēlaties uzgriezt. Ja vārdam ir divi numuri, ejiet uz **5** soli. Ja vārdam ir viens numurs, ejiet uz **6** soli.



Piezīme

Ja ir pieejama LDAP meklēšana, rezultāts skārienjūtīgajā ekrānā parādīsies .

- 5 Spiediet nepieciešamo numuru.
- 6 Lai nosūtītu faksu, spiediet **Apply**.
- 7 Spiediet **Fax Start**. Iekārta skanēs un nosūtīs faksu.

Faksa atkārtošana

Ja jūs *faksu sūtāt automātiski* un līnija ir aizņemta, iekārta automātiski atkārtos sūtīšanu trīs reizes ar 5 minūšu intervālu.

Atkārtota nosūtīšana būs tikai tad, ja numuru uzgriezāt no iekārtas.

- 1 Ielieciet dokumentu.
- 2 Veiciet kādu no sekojošām darbībām:
 - Ja Fax Preview ir izslēgts, spiediet **Fax**.
 - Ja Fax Preview ir ieslēgts, spiediet **Fax** un tad **Sending Faxes**.
- 3 Ielieciet **Redial**.
- 4 Ielieciet **Fax Start**.



Piezīme

- Ja jūs izmantojat skenera stiklu, automātiskā atkārtotā sūtīšana Real Time Transmission režīmā nedarbosies.
- Kad ievadīsiet faksa numuru, **Redial** nomainīsies uz **Pause**.

Papildus iespējas

Izejošo zvanu vēsture

Pēdējie 30 numuri, uz kuriem ir sūtīts fakss, tiek saglabāti izejošo zvanu vēsturē (Outgoing Call). Jūs varat izvēlēties kādu no šiem numuriem, lai nosūtītu faksu, pievienotu adrešu grāmatai vai izdzēstu.

- 1 Spiediet **Fax**.
- 2 Spiediet **Call History**.
- 3 Spiediet **Outgoing Call**.
- 4 Spiediet sev vajadzīgo numuru.
- 5 Veiciet kādu no sekojošām darbībām:
 - Lai nosūtītu faksu, spiediet **Apply**. Spiediet **Fax Start**.
 - Ja vēlaties numuru saglabāt, spiediet **Edit**, tad spiediet **Add to Address Book**.
 - Ja vēlaties numuru no izejošo zvanu vēstures izdzēst, spiediet **Edit**, tad spiediet **Delete**. Spiediet **Yes**, lai apstiprinātu. Spiediet .

Numuru saglabāšana

Jūs varat saglabāt numurus adrešu grāmatā vai Grupās. Sastādot numuru no adrešu grāmatas, tas parādīsies ekrānā.

Piezīme

Ja ir elektrības pārrāvums, atmiņā esošie numuri adrešu grāmatā netiek pazaudēti.

Pauzes saglabāšana

Saglabājot Address Book numurus, jūs varat ievietot vienu vai vairākas 3,5 sekunžu garas pauzes, nospiežot Pause taustiņu uz skārienjūtīgā ekrāna.

Address Book numuru saglabāšana

Jūs varat adrešu grāmatā saglabāt līdz pat 100 vārdus un katram vārdam jūs varat saglabāt divus numurus.

- 1 Spiediet **Fax**.
- 2 Spiediet **Address Book**.
- 3 Spiediet **Edit**.
- 4 Spiediet **Add New Address**.
- 5 Spiediet **Name**.
- 6 Izmantojot skārienjūtīgā ekrāna taustiņus, ievadiet vārdu (līdz 16 zīmēm). Spiediet **OK**.
- 7 Spiediet **Address 1**.
- 8 Izmantojot skārienjūtīgā ekrāna taustiņus, ievadiet pirmo faksa vai telefona numuru (līdz 20 cipariem). Spiediet **OK**.

Piezīme

Ja esat 'ielādējis' Internet Fax:

Ja vēlaties saglabāt e-pasta adresi, ko lietot ar Internet Fax vai Scan to E-mail serveri, spiediet  un ievadiet e-pasta adresi, tad spiediet **OK**.

- 9 Ja vēlaties saglabāt otru faksa vai telefona numuru, spiediet **Address 2**. Ievadiet numuru (līdz 20 cipariem). Spiediet **OK**.
- 10 Spiediet **OK**, lai apstiprinātu.
- 11 Veiciet kādu no sekojošām darbībām:
 - Lai saglabātu vēl kādu numuru adrešu grāmatā, atkārtojiet no **3** līdz **10** solim.
 - Lai pabeigtu numuru saglabāšanu, spiediet .

Address Book vārdu vai numuru izmainīšana

Jūs varat jau saglabātu numuru izmainīt vai izdzēst.

- 1 Spiediet **Fax**.
- 2 Spiediet **Address Book**.
- 3 Spiediet **Edit**.
- 4 Veiciet kādu no sekojošām darbībām:
 - Spiediet **Change**, lai izmainītu vārdu vai numuru. Ejiet uz **5** soli.
 - Spiediet **Delete**, lai parādītos **Delete**. Uzspiežot uz numuriem (tie tiks atzīmēti ar sarkanu), izdzēsiet tos numurus kurus vēlaties. Spiediet **OK**. Spiediet **Yes**, lai apstiprinātu. Ejiet uz **9** soli.
- 5 Pavelciet ekrānā uz augšu vai leju, vai spiediet **▲** vai **▼**, lai atrastu numuru, kuru vēlaties izmainīt.
- 6 Spiediet numuru, kuru vēlaties izmainīt.
- 7 Veiciet kādu no sekojošām darbībām:
 - Ja vēlaties mainīt vārdu, spiediet **Name**. Ievadiet jauno vārdu (līdz 16 zīmēm). Spiediet **OK**.
 - Ja vēlaties izmainīt pirmo faksa vai telefona numuru, spiediet **Address 1**. Ievadiet jauno numuru (līdz 20 cipariem). Spiediet **OK**.
 - Ja vēlaties izmainīt otro numuru, spiediet **Address 2**. Ievadiet jauno numuru (līdz 20 zīmēm). Spiediet **OK**.

Piezīme

Ja vēlaties izmainīt burtu vai saglabātu numuru, spiediet **◀** vai **▶**, lai novietotu kursoru izgaismojot vajadzīgo burtu vai numuru, tad spiediet . Ievadiet jauno burtu vai numuru.

- 8 Veiciet kādu no sekojošām darbībām:
 - Spiediet **OK**, lai pabeigtu. Lai izmainītu citu adrešu grāmatas numuru, atkārtojiet no **3** līdz **8** solim.
 - Lai izmainītu vairāk detaļas, ejiet uz **7** soli.
- 9 Spiediet .

Address Book vārdu saglabāšana no Outgoing Calls (izejošiem zvaniem)

- 1 Spiediet **Fax**.
- 2 Spiediet **Call History**.
- 3 Spiediet **Outgoing Call**.

- 4 Pavelciet ekrānā uz augšu vai leju, vai spiediet ▲ vai ▼, lai atrastu numurus, kurus vēlaties saglabāt.
- 5 Spiediet numuru, kuru vēlaties saglabāt.
- 6 Spiediet **Edit**.
- 7 Spiediet **Add to Address Book**.
- 8 Spiediet **Name**.
- 9 Izmantojot skārienjūtīgā ekrāna taustiņus, ievadiet vārdu (līdz 16 zīmēm). Spiediet **OK**.
- 10 Ja vēlaties saglabāt otru faksa vai telefona numuru, spiediet **Address 2**. Ievadiet numuru (līdz 20 zīmēm). Spiediet **OK**.
- 11 Spiediet **OK**, lai apstiprinātu faksa vai telefona numuru, kuru vēlaties saglabāt.
- 12 Spiediet .

Grupu iestatīšana apraidei

Grupa ļauj jums nosūtīt vienu faksu uz vairākiem faksa numuriem nospiežot **Fax**, **Address Book**, **Apply** un **Fax Start**.

Vispirms jums katrs numurs jā saglabā adrešu grāmatā.. Tad jūs tos varat iekļaut Grupā. Katra Grupa izmanto vienu adrešu grāmatas numuru. Jūs varat saglabāt līdz 6 Grupām vai arī vienu Grupu ar 198 numuriem.

- 1 Spiediet **Fax**.
- 2 Spiediet **Address Book**.
- 3 Spiediet **Edit**.
- 4 Spiediet **Setup Groups**.
- 5 Spiediet **Name**.
- 6 Izmantojot skārienjūtīgā ekrāna taustiņus, ievadiet Grupas nosaukumu (līdz 16 zīmēm). Spiediet **OK**.
- 7 Spiediet **Add/Delete**.
- 8 Pievienojiet Grupai numurus no adrešu grāmatas, atzīmējot vajadzīgos ar sarkanu. Spiediet **OK**.
- 9 Apskatiet un apstipriniet jūsu izvēlēto vārdu un numuru sarakstu, tad spiediet **OK**, lai saglabātu Grupu.
- 10 Veiciet kādu no sekojošām darbībām:
 - Lai saglabātu vēl kādu Grupu apraidei, atkārtojiet no **3** līdz **9** solim.
 - Lai pabeigtu Grupu saglabāšanu, spiediet .



Piezīme

Jūs varat izdrukāt visus adrešu grāmatā esošos numurus.

Grupas nosaukuma izmaiņšana

- 1 Spiediet **Fax**.
- 2 Spiediet **Address Book**.
- 3 Spiediet **Edit**.
- 4 Spiediet **Change**.
- 5 Pavelciet ekrānā uz augšu vai leju, vai spiediet ▲ vai ▼, lai atrastu Grupu, kuru vēlaties mainīt.
- 6 Spiediet Grupu.
- 7 Spiediet **Name**.
- 8 Izmantojot skārienjūtīgā ekrāna taustiņus, ievadiet jauno nosaukumu (līdz 16 zīmēm). Spiediet **OK**.



Piezīme

Ja vēlaties izmainīt burtu, spiediet ◀ vai ▶, lai pavirzītu kursoru un izgaismotu burtu, kuru vēlaties izmainīt, tad spiediet . Ievadiet jauno burtu.

- 9 Spiediet **OK**.
- 10 Spiediet .

Grupas izdzēšana

- 1 Spiediet **Fax**.
- 2 Spiediet **Address Book**.
- 3 Spiediet **Edit**.
- 4 Spiediet **Delete**.
- 5 Pavelciet ekrānā uz augšu vai leju, vai spiediet ▲ vai ▼, lai atrastu Grupu, kuru vēlaties izdzēst.
- 6 Spiediet Grupas nosaukumu.
- 7 Spiediet **OK**. Spiediet **Yes**, lai apstiprinātu.
- 8 Spiediet .

Faksa atskaites

Lai iestatītu Transmission Verification Report (Transmisijas Apstiprinājuma atskaiti) un Journal Period (Perioda žurnālu), ekrānā spiediet .

Faksa žurnāls

Jūs varat likt iekārtai drukāt atskaiti noteiktos intervālos (pēc katriem 50 faksiem, 6. 12 vai 24 stundām, 2 vai 7 dienām). Ja intervāls ir iestatīts uz Off, jūs joprojām varat izdrukāt atskaiti. Rūpnīcas iestatījums ir Every 50 Faxes.

- 1 Spiediet .
- 2 Spiediet All Settings.
- 3 Pavelciet ekrānā uz augšu vai leju, vai spiediet ▲ vai ▼, lai atrastu Fax.
- 4 Spiediet Fax.
- 5 Pavelciet ekrānā uz augšu vai leju, vai spiediet ▲ vai ▼, lai atrastu Report Setting.
- 6 Spiediet Report Setting.
- 7 Spiediet Journal Period.
- 8 Spiediet Journal Period.
- 9 Pavelciet ekrānā uz augšu vai leju, vai spiediet ▲ vai ▼, lai izvēlētos intervālu. Ja izvēlaties Every 50 Faxes, ejiet uz 13 soli.
 - 6, 12, 24 stundas, 2 vai 7 dienas
Iekārta izdrukās atskaiti noteiktajā laikā un tad izdzēsīs darbus no atmiņas. Ja iekārtas atmiņā ir maksimālais fakšu skaits (200) pirms noteiktā laika, iekārta izdrukās atskaiti ātrāk un izdzēsīs visus darbus no atmiņas. Ja vēlaties izdrukāt atskaiti ātrāk pirms noteiktā laika, jūs varat to izdarīt neizdzēšot darbus no atmiņas.
 - Pēc katriem 50 faksiem
Iekārta izdrukās atskaiti, kad tās atmiņā būs saglabāti 50 darbi.
- 10 Spiediet Time, tad, izmantojot ekrāna taustiņus ievadiet laiku, kad sākt drukāt (24 stundu formātā). Spiediet OK.
- 11 Ja izvēlaties Every 7 Days, spiediet Day.
- 12 Pavelciet ekrānā uz augšu vai leju, vai spiediet ▲ vai ▼, lai atrastu Every Monday, Every Tuesday, Every Wednesday, Every Thursday, Every Friday, Every Saturday vai Every Sunday, tad spiediet

to dienu, kuru vēlaties kā pirmo no 7 dienām.



- 13 Spiediet .

Atskaites

Ir iespējamās sekojošas atskaites:

- XMIT Verify
Izdrukā Transmisijas apstiprinājuma atskaiti pēdējai transmisijai.
- Address Book
Izdrukā Adrešu grāmatā saglabāto vārdu un numuru sarakstu alfabētiskā secībā.
- Fax Journal
Izdrukā sarakstu ar informāciju par pēdējiem izejošiem un ienākošiem faksiem (TX: Transmit.) (RX:Receive).
- User Settings
Izdrukā jūsu iestatījumu sarakstu.
- Network Configuration
Izdrukā sarakstu ar jūsu tīkla iestatījumiem.
- WLAN Report
Izdrukā WLAN (bezvadu tīkla) savienojuma atskaiti.
- Caller ID history
Izdrukā sarakstu ar pieejamo Caller ID informāciju par pēdējiem 30 saņemtajiem faksiem un telefona zvaniem.

Kā izdrukāt atskaiti

- 1 Spiediet .
- 2 Spiediet All Settings.
- 3 Pavelciet ekrānā uz augšu vai leju, vai spiediet ▲ vai ▼, lai atrastu Print Reports.
- 4 Spiediet Print Reports.
- 5 Spiediet atskaiti, kuru vēlaties izdrukāt.
- 6 Spiediet OK.
- 7 Spiediet .

10 Kopēšana

Kā kopēt

- 1 Veiciet kādu no sekojošām darbībām:
 - Lieciet dokumentu ADF ar tekstu uz leju.
 - Lieciet dokumentu uz skenera stikla ar tekstu uz leju.
- 2 Spiediet **Copy**.



Uz ekrāna parādīsies:



1 Kopiju skaits

Kopiju skaitu var ievadīt izmantojot taustiņu paneli.

- 3 Ja vēlaties vairāk par vienu kopiju, ievadiet kopiju skaitu (līdz 99).
- 4 Spiediet **Mono Start** vai **Colour Start**.

Lai pārtrauktu kopēšanu, spiediet **✘**.

Kopēšanas iestatījumi

Jūs varat kopēšanai izmantot dažādus iestatījumus, kas jau ir iestatīti iekārtā. Jums atliek tikai nospiegt tos.

Jūs varat izmainīt sekojošus kopēšanas iestatījumus:

- **Best Quality** (labākā kvalitāte)
- **Normal**
- **2-sided (1 → 2)** (abpusēja)
- **A4 → A3**
- **2in1 (ID)** (divi vienā)
- **2in1**
- **Poster** (plakāts)
- **Ink Save** (tintes taupīšana)
- **Book** (grāmata)



Piezīme

Ja jūs izmainat galveno iespēju izvēlētajam kopēšanas iestatījumam, uz ekrāna virs ikonas parādīsies **Normal**.

Piemēram, ja izvēlēšaties **Best Quality** un kvalitātes iespēju izmainīsiet no **Best**, virs ikonas parādīsies **Normal**.

- 1 Ielieciet dokumentu.
- 2 Spiediet **Copy**.
- 3 Pavelciet ekrānā uz augšu vai leju, lai atrastu **Best Quality**, **Normal**, **2-sided (1 → 2)**, **A4 → A3**, **2in1 (ID)**, **2in1**, **Poster**, **Ink Save** vai **Book**, tad spiediet iespēju, kuru vēlaties mainīt.
- 4 Ievadiet nepieciešamo kopiju skaitu.
- 5 Veiciet kādu no sekojošām darbībām:
 - Ja vēlaties izmainīt vēl kādus iestatījumus, ejiet uz **6** soli.
 - Ja nevēlaties vairs neko izmainīt, ejiet uz **9** soli.
- 6 Spiediet **Options**.
- 7 Pavelciet ekrānā uz augšu vai leju, vai spiediet **▲** vai **▼**, lai atrastu nepieciešamos iestatījumus, tad spiediet iestatījumu, kuru vēlaties mainīt.
- 8 Pavelciet ekrānā uz augšu vai leju, vai spiediet **▲** vai **▼**, lai atrastu pieejamās iespējas, tad spiediet jauno iespēju. Atkārtojiet **7** un **8** soli katrai iespējai, ko vēlaties mainīt. Ja esat beidzis mainīt iestatījumus, spiediet **OK**.



Piezīme

Ja vēlaties iestatījumu saglabāt kā īsceļu, spiediet **Save as Shortcut**.

- 9 Spiediet **Mono Start** vai **Colour Start**.

Kopēšanas iespējas

Spiediet **Copy**, tad **Options**. Pavelciet ekrānā uz augšu vai leju, vai spiediet **▲** vai **▼**, lai apskatītu kopēšanas iestatījumus. Kad parādās vajadzīgais iestatījums, nospiediet to un izvēlieties vajadzīgo iespēju. Kad esat beidzis mainīt iestatījumus, spiediet **OK**.

Paper Type (papīra tips)

Paper Size (papīra izmērs)

Quality (kvalitāti),

Enlarge/Reduce (palielināšana/samazināšana),

Density (intensitāte),

Ink Save Mode (tintes taupīšanas režīms),

Stack/Sort (šķirošana),

Page Layout (lapas izvietojums),

2in1 (ID) (vairākas lapas vienā),

2-sided Copy (abpusēja kopēšana),

Thin Paper Copy (kopēšana uz plāna papīra),

Book Copy (kopēšana no grāmatas)

Watermark Copy (kopija ar ūdenzīmi),
Remove Background Colour (Fona krāsas
noņemšana).



Piezīme

Ja vēlaties kopijas šķirot, izmantojiet ADF.

Papīra tips

Lai iegūtu maksimāli labu drukas kvalitāti,
iestatiet iekārtā jūsu izmantotā papīra tipu.

- 1 Ielieciet dokumentu.
- 2 Spiediet **Copy**.
- 3 Ievadiet nepieciešamo kopiju skaitu.
- 4 Spiediet **Options**.
- 5 Pavelciet ekrānā uz augšu vai leju, vai spiediet ▲ vai ▼, lai atrastu **Paper Type**.
- 6 Spiediet **Paper Type**.
- 7 Pavelciet ekrānā uz augšu vai leju, vai spiediet ▲ vai ▼, lai atrastu **Plain Paper**, **Inkjet Paper**, **Brother BP71**, **Other Glosy** vai **Transparency**, tad spiediet iespēju, kuru vēlaties iestatīt.
- 8 Ja nevēlaties mainīt citus iestatījumus, spiediet **OK**.
- 9 Spiediet **Mono Start** vai **Colour Start**.

Papīra izmērs

Jūs varat izmantot šādus izmērus: A4, A5, A3,
Photo (10x15 cm), Letter, Legal vai Ledger.
Iestatiet jūsu izmantotā papīra izmēru.

- 1 Ielieciet dokumentu.
- 2 Spiediet **Copy**.
- 3 Ievadiet nepieciešamo kopiju skaitu.
- 4 Spiediet **Options**.
- 5 Pavelciet ekrānā uz augšu vai leju, vai spiediet ▲ vai ▼, lai atrastu **Paper Size**.
- 6 Spiediet **Paper Size**.
- 7 Pavelciet ekrānā uz augšu vai leju, vai spiediet ▲ vai ▼, lai atrastu **A4**, **A5**, **A3**, **10x15 cm**, **Letter**, **Ledger** vai **Legal**, tad spiediet iespēju, kuru vēlaties iestatīt.
- 8 Ja nevēlaties mainīt citus iestatījumus, spiediet **OK**.
- 9 Spiediet **Mono Start** vai **Colour Start**.

Kopijas ātruma un kvalitātes izmainīšana

Rūpnīcas iestatījums ir **Normal**.

- **Normal** Šis režīms ir domāts ikdienas kopijām. Nodrošina labu kopijas kvalitāti un labu drukas ātrumu.



Piezīme

Ja izmantojat **Normal**, jūs zem **Paper Type**
nevarat izvēlēties **Plain Paper**.

- **Best** Izmantojiet, ja vēlaties kopēt precīzus attēlus, piemēram, fotogrāfijas. Šis režīms nodrošina augstu izšķirtspēju un lēnāku kopēšanas ātrumu.

- 1 Ielieciet dokumentu.
- 2 Spiediet **Copy**.
- 3 Ievadiet nepieciešamo kopiju skaitu.
- 4 Spiediet **Options**.
- 5 Pavelciet ekrānā uz augšu vai leju, vai spiediet ▲ vai ▼, lai atrastu **Quality**.
- 6 Spiediet **Quality**.
- 7 Pavelciet ekrānā uz augšu vai leju, vai spiediet ▲ vai ▼, lai atrastu **Normal** vai **Best**.
- 8 Spiediet **OK**.
- 9 Ja nevēlaties mainīt citus iestatījumus, spiediet **Mono Start** vai **Colour Start**.

Kopijas palielināšana vai samazināšana

Jūs varat izvēlēties palielināšanas vai
samazināšanas proporciju. Ja izvēlēšities **Fit
to Page**, iekārta automātiski piemēros izmēru
jūsu iestatītā papīra izmēram.

- 1 Ielieciet dokumentu.
- 2 Spiediet **Copy**.
- 3 Ievadiet nepieciešamo kopiju skaitu.
- 4 Spiediet **Options**.
- 5 Pavelciet ekrānā uz augšu vai leju, vai spiediet ▲ vai ▼, lai atrastu **Enlarge/Reduce**.
- 6 Spiediet **Enlarge/Reduce**.
- 7 Pavelciet ekrānā uz augšu vai leju, vai spiediet ▲ vai ▼, lai atrastu pieejamos variantus, tad spiediet vajadzīgo.
- 8 Veiciet kādu no sekojošām darbībām:
 - Ja izvēlaties **Enlarge** vai **Reduce**, izvēlieties vajadzīgo samazinājuma vai palielinājuma izmēru.
 - Ja izvēlaties **Custom (25-400%)**, spiediet , lai izdzēstu ekrānā redzamos procentus, vai spiediet ◀, lai pavisinātu kursoru, tad ievadiet vajadzīgos procentus no 25% līdz 400%. Spiediet **OK**.
 - Ja izvēlaties **100%** vai **Fit to Page**, ejiet uz 9 soli.
- 9 Izlasiet un apstipriniet izvēlēto iespēju sarakstu, tad spiediet **OK**.
- 10 Ja nevēlaties mainīt citus iestatījumus, spiediet **Mono Start** vai **Colour Start**.

Piezīme

- Page Layout nav savienojams ar Enlarge/Reduce.
- Page Layout, 2-sided Copy, Book Copy, Sort, Thin Paper Copy, Watermark Copy un Remove Background Colour nav savienojams ar Fit to Page.
- Fit to Page nedarbojas pareizi, ja dokuments uz skenera stikla ir sašķiebies vairāk par 3 grādiem. Izmantojot norādes sānos un augšā, novietojiet dokumentu augšējā kreisajā stūrī, ar tekstu uz leju.
- Fit to Page nav pieejams, ja izmantojat ADF.
- Fit to Page nav izmantojams kopā ar Legal izmēra dokumentu.

N kopijas vienā kopijā vai plakāts

Šī iespēja ļauj jums ietaupīt papīru kopējot divas vai četras lapas uz vienas lapas.

Jūs varat arī nokopēt plakātu. Izmantojot šo iespēju, iekārta sadala jūsu dokumentu vairākās daļās, tad palielina katru daļu, tādējādi jūs varat izveidot plakātu. Lai varētu izveidot plakātu, izmantojiet skenera stiklu.

Piezīme

- Book Copy, Sort, Thin Paper Copy, Ink Save Mode, Enlarge/Reduce, Watermark Copy un Remove Background Colour nav izmantojams ar Page Layout.
- 2-sided Copy nav iespējams ar Poster (plakāts).

- 1 Ielieciet dokumentu.
- 2 Spiediet Copy.
- 3 Ievadiet nepieciešamo kopiju skaitu.
- 4 Spiediet Options.
- 5 Pavelciet ekrānā uz augšu vai leju, vai spiediet ▲ vai ▼, lai atrastu Page Layout.
- 6 Spiediet Page Layout.
- 7 Pavelciet ekrānā uz augšu vai leju, vai spiediet ▲ vai ▼, lai atrastu Off (1in1), 2in1 (Portrait), 2in1 (Landscape), 2in1 (ID), 4in1 (Portrait), 4in1 (Landscape), Poster (2x1), Poster (2x2) vai Poster (3x3). Spiediet vajadzīgo iespēju.
- 8 Izlasiet un apstipriniet jūsu izvēlēto iestatījumu sarakstu, tad spiediet OK.

- 9 Ja nevēlaties mainīt vēl kādu iestatījumu, spiediet Mono Start vai Colour Start, lai sāktu skanēt lapu. Ja dokumentu ievietojāt ADF vai arī kopējat plakātu, iekārta sāks dokumenta skanēšanu un kopēšanu.

Ja izmantojat skenera stiklu, ejiet uz 10 soli.

- 10 Kad iekārta ir noskanējusi lapu, spiediet Yes, lai skanētu nākamo lapu.
- 11 Uzlieciet uz skenera nākamo lapu. Spiediet OK, lai noskanētu lapu. Atkārtojiet 10 un 11 soli katrai nākamajai lapai.
- 12 Kad esat noskanējis visas lapas, spiediet No, lai pabeigtu.

Piezīme

- Pārliedzinieties, ka papīra izmērs ir iestatīts uz A4, A3, Letter vai Ledger.
- Vienā reizē jūs varat izgatavot tikai vienu kopiju.
- Jūs varat vienā reizē izgatavot tikai vienu plakātu.
- Plakātu izgatavot nav iespējams, ja izmantojat kodoskopa plēvi.
- 2in1 (ID), 4in1 (Portrait), 4in1 (Landscape), Poster (2x1) vai Poster (3x3) nav iespējams, ja izmantojat Ledger vai A3 papīru.

Lieciet dokumentu ar tekstu uz leju zemāk norādītajā pozīcijā:

- 2in1 (Portrait)



- 2in1 (Landscape)

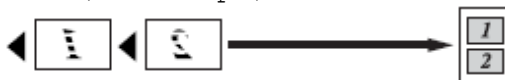

- 4in1 (Portrait)



- 4in1 (Landscape)

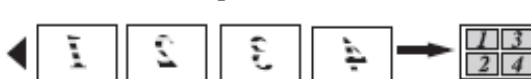

- Poster (2x1)

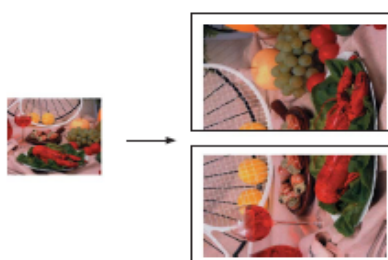

■ Poster (2x2)

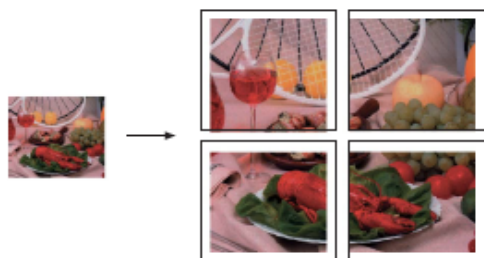

■ Poster (3x3)

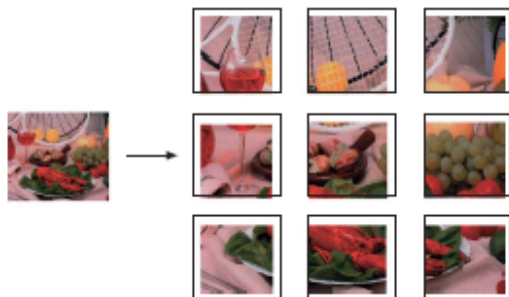

2in1 ID kopija

Jūs varat nokopēt savas identifikācijas kartes abas puses uz vienas lapas puses saglabājot oriģinālo kartes izmēru.

- 1 Novietojiet jūsu identifikācijas karti uz skenera stikla ar tekstu uz leju kā parādīts attēlā.

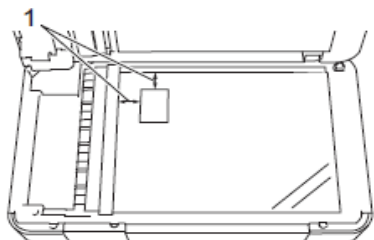

1 3 mm vai lielāka (augšā, pa kreisi)

- 2 Spiediet **Copy**.
- 3 Ievadiet nepieciešamo kopiju skaitu.
- 4 Spiediet **Options**.
- 5 Pavelciet ekrānā uz augšu vai leju, vai spiediet ▲ vai ▼, lai atrastu **Page Layout**.
- 6 Spiediet **Page Layout**.
- 7 Pavelciet ekrānā uz augšu vai leju, vai spiediet ▲ vai ▼, lai atrastu **2in1 (ID)**.
- 8 Spiediet **2in1 (ID)**.
- 9 Izlasiet un apstipriniet jūsu izvēlēto iestatījumu sarakstu, tad spiediet **OK**.
- 10 Spiediet **Mono Start** vai **Colour Start**. Iekārta sāks skenēt vienu jūsu identifikācijas kartes pusi.
- 11 Kad iekārta to ir noskanējusi, spiediet **Yes**. Apgrieziet identifikācijas karti un spiediet **OK**, lai skanētu otru pusi.

Piezīme

- **Book Copy, Sort, 2-sided Copy, Thin Paper Copy, Ink Save Mode, Enlarge/Reduce, Watermark Copy un Remove Backgrounds Colour** nav iespējams ar 2in1 (ID).
- Vienā reizē jūs varat izgatavot tikai vienu krāsainu kopiju.

Kopiju šķirošana izmantojot ADF

- 1 Ielieciet dokumentu.
- 2 Spiediet **Copy**.
- 3 Ievadiet nepieciešamo kopiju skaitu.
- 4 Spiediet **Options**.
- 5 Pavelciet ekrānā uz augšu vai leju, vai spiediet ▲ vai ▼, lai atrastu **Stack/Sort**.
- 6 Spiediet **Stack/Sort**.
- 7 Spiediet **Sort**.
- 8 Izlasiet un apstipriniet jūsu izvēlēto iestatījumu sarakstu, tad spiediet **OK**.
- 9 Spiediet **Mono Start** vai **Colour Start**.

Piezīme

Fit to Page, Page Layout un Book Copy nedarbojas ar **Sort**.

Intensitātes pielāgošana

Jūs varat pielāgot intensitāti, panākot kopiju gaišāku vai tumšāku.

- 1 Ielieciet dokumentu.
- 2 Spiediet **Copy**.
- 3 Ievadiet nepieciešamo kopiju skaitu.
- 4 Spiediet **Options**.
- 5 Pavelciet ekrānā uz augšu vai leju, vai spiediet ▲ vai ▼, lai atrastu **Density**.
- 6 Spiediet **Density**.
- 7 Spiediet jums vajadzīgo līmeni no **Light** līdz **Dark**.
- 8 Izlasiet un apstipriniet jūsu izvēlēto iestatījumu sarakstu, tad spiediet **OK**.
- 9 Spiediet **Mono Start** vai **Colour Start**.

Tintes taupīšanas režīms

Šis režīms jums palīdzēs ietaupīt tintes patēriņu. Iekārta drukās krāsas gaišākas uzsverot attēlu kontūras.

Ietaupītais tintes daudzums būs atkarīgs no dokumenta.

Ink Save Mode: izslēgts (Off)



Ink Save Mode: ieslēgts (On)



- 1 Ielieciet dokumentu.
- 2 Spiediet Copy.
- 3 Ievadiet nepieciešamo kopiju skaitu.
- 4 Spiediet Options.
- 5 Pavelciet ekrānā uz augšu vai leju, vai spiediet ▲ vai ▼, lai atrastu Advanced Settings.
- 6 Spiediet Advanced Settings.
- 7 Pavelciet ekrānā uz augšu vai leju, vai spiediet ▲ vai ▼, lai atrastu Ink Save Mode.
- 8 Spiediet Ink Save Mode.
- 9 Izlasiet un apstipriniet jūsu izvēlēto iestatījumu sarakstu, tad spiediet OK.
- 10 Spiediet Mono Start vai Colour Start.



Piezīme

- Book Copy, Thin Paper Copy, Page Layout, Watermark Copy un Remove Background Colour nav pieejams ar Ink Save Mode.
- Ink Save Mode jūsu dokuments var izskatīties atšķirīgi no oriģinālā dokumenta.

Kopēšana uz plāna papīra

Ja vēlaties izgatavot abpusēji apdrukātu kopiju uz plāna papīra, izvēlieties Thin Paper Copy, tādējādi tinte neizspiedīsies otrā pusē.

- 1 Ielieciet dokumentu.
- 2 Spiediet Copy.
- 3 Ievadiet nepieciešamo kopiju skaitu.
- 4 Spiediet Options.

- 5 Pavelciet ekrānā uz augšu vai leju, vai spiediet ▲ vai ▼, lai atrastu Advanced Settings.
- 6 Spiediet Advanced Settings.
- 7 Pavelciet ekrānā uz augšu vai leju, vai spiediet ▲ vai ▼, lai atrastu Thin Paper Copy.
- 8 Spiediet Thin Paper Copy.
- 9 Izlasiet un apstipriniet jūsu izvēlēto iestatījumu sarakstu, tad spiediet OK.
- 10 Spiediet Mono Start vai Colour Start.



Piezīme

Fit to Page, Page Layout, Ink Save Mode, Book Copy, Watermark Copy un Remove Background Colour nav iespējams ar Thin Paper Copy.

Grāmatas kopēšana

Šinī režīmā, kopējot uz skenera stikla, tiek koriģētas tumšās malas un locījuma vieta. Iekārta šīs korekcijas veic automātiski.

- 1 Ielieciet dokumentu.
- 2 Spiediet Copy.
- 3 Ievadiet nepieciešamo kopiju skaitu.
- 4 Spiediet Options.
- 5 Pavelciet ekrānā uz augšu vai leju, vai spiediet ▲ vai ▼, lai atrastu Advanced Settings.
- 6 Spiediet Advanced Settings.
- 7 Pavelciet ekrānā uz augšu vai leju, vai spiediet ▲ vai ▼, lai atrastu Book Copy.
- 8 Spiediet Book Copy.
- 9 Izlasiet un apstipriniet jūsu izvēlēto iestatījumu sarakstu, tad spiediet OK.
- 10 Spiediet Mono Start vai Colour Start.



Piezīme

Fit to Page, Page Layout, Ink Save Mode, Sort, 2-sided Copy, Watermark Copy, Thin Paper Copy un Remove Background Colour nav iespējams ar Book Copy.

Ūdenszīmes kopēšana

Jūs savā dokumentā varat ievietot tekstu kā ūdenszīmi. Jūs varat izvēlēties kādu no sagatavēm.



Piezīme

Fit to Page, Page Layout, Ink Save Mode, Book Copy, Thin Paper Copy un

Remove Background Colour nav iespējams ar Watermark Copy.

Izmantojot sagatavi

- 1 Ielieciet dokumentu.
- 2 Spiediet Copy.
- 3 Ievadiet nepieciešamo kopiju skaitu.
- 4 Spiediet Options.
- 5 Pavelciet ekrānā uz augšu vai leju, vai spiediet ▲ vai ▼, lai atrastu Advanced Settings.
- 6 Spiediet Advanced Settings.
- 7 Pavelciet ekrānā uz augšu vai leju, vai spiediet ▲ vai ▼, lai atrastu Watermark Copy.
- 8 Spiediet Watermark Copy.
- 9 Izmainiet ūdenszīmes iestatījumus, spiežot iespējas, kas parādās uz skārienjūtīgā ekrāna. Spiediet OK.
- 10 Spiediet OK, lai apstiprinātu ūdenszīmes izmantošanu.
- 11 Spiediet Mono Start vai Colour Start.

Ūdenszīmes kopijas iestatījumi

Iespēja 1	Iespēja 2	Iespēja 3
Kopija ar ūdenszīmi	Text (teksts)	CONFIDENTIAL* DRAFT COPY IMPORTANT URGENT
	Position (pozīcija)	A B C D E* F G H I Pattern
	Size (izmērs)	Small (mazs) Medium*(vidējs) Large (liels)
	Angle (leņķis)	-90° -45°* 0° 45° 90°
	Transparency (caurspīdīgums)	-2 -1 0* +1 +2

Iespēja 1	Iespēja 2	Iespēja 3
	Colour (krāsa)	Black* (melns) Green (zaļš) Blue (zils) Purple (violets) Red (sarkans) Orange (oranžs) Yellow (dzelt.)

Noklusētais iestatījums ir atzīmēts ar zvaigznīti.

Fona krāsas noņemšana

Šī funkcija ietaupīs tinti un palīdzēs vieglāk izlasīt tekstu.



Piezīme

Šo funkciju var izmantot tikai izgatavojot krāsainu kopiju. Visām melnbaltajām kopijām fons tiek noņemts automātiski.

- 1 Ielieciet dokumentu.
- 2 Spiediet Copy.
- 3 Ievadiet nepieciešamo kopiju skaitu.
- 4 Spiediet Options.
- 5 Pavelciet ekrānā uz augšu vai leju, vai spiediet ▲ vai ▼, lai atrastu Advanced Settings.
- 6 Spiediet Advanced Settings.
- 7 Pavelciet ekrānā uz augšu vai leju, vai spiediet ▲ vai ▼, lai atrastu Remove Background Colour.
- 8 Spiediet Remove Background Colour.
- 9 Spiediet Low, Medium vai High.
- 10 Spiediet OK.
- 11 Spiediet Colour Start.



Piezīme

Fit to Page, Page Layout, Ink Save Mode, Thin Paper Copy, Book Copy un Watermark Copy nav iespējams kopā ar Remove Background Colour.

Abpusēja kopēšana

Jūs varat samazināt izmantotā papīra daudzumu kopējot uz abām pusēm. Lai izgatavotu abpusējas kopijas no vienusējīgiem dokumentiem, izmantojiet ADF. Lai nokopētu abpusējus dokumentus vai grāmatu, izmantojiet skenera stiklu.

(Long edge flip)

Portrait

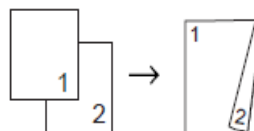

Landscape

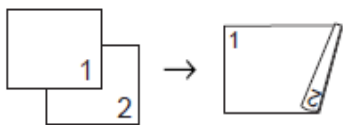

(Short edge flip)

Portrait

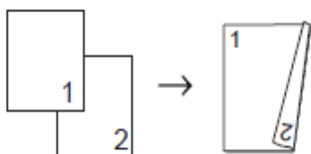

Landscape

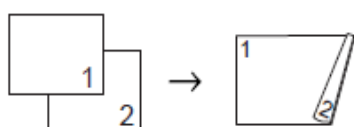

Piezīme

- 2in1 (ID), Poster, Book Copy un Fit to Paper nav iespējams ar 2-sided Copy.
- Jūs varat izmantot tikai A4, A5 vai Letter izmēra papīru.

- 1 Ielieciet dokumentu.
- 2 Spiediet Copy.
- 3 Ievadiet nepieciešamo kopiju skaitu.
- 4 Spiediet Options.
- 5 Pavelciet ekrānā uz augšu vai leju, vai spiediet ▲ vai ▼, lai atrastu Stack/Sort.
- 6 Spiediet Stack/Sort.
- 7 Spiediet Sort.
- 8 Pavelciet ekrānā uz augšu vai leju, vai spiediet ▲ vai ▼, lai atrastu 2-sided Copy.
- 9 Spiediet 2-sided Copy.
- 10 Pavelciet ekrānā uz augšu vai leju, vai spiediet ▲ vai ▼, lai atrastu vajadzīgo abpusējās kopijas veidu un spiediet Portrait Long Edge Flip, Landscape Long Edge Flip, Portrait Short Edge Flip, Landscape Short Edge Flip.
- 11 Izlasiet paziņojumu uz ekrāna un spiediet OK.
- 12 Pārbaudiet uz ekrāna jūsu iestatījumus un spiediet OK.
- 13 Spiediet Mono Start vai Colour Start. Ja dokumentu ielikāt ADF, iekārta skanē dokumentu un sāk drukāšanu.

Ja izmantojat skenera stiklu, ejiet uz 14 soli.

- 14 Uz ekrāna parādās:

Turn over the document (or Flip the book), then press [Scan]. When you finish, press [Complete].

Uzlieciet uz skenera stikla nākamo lapu un spiediet Scan. Spiediet OK. Iekārta sāks drukāšanu.

- 15 Ja vairākām kopijām esat nospiedis Sort, atkārtojiet 14 soli katrai nākamajai lapai. Kad visas lapas ir ieskanētas, spiediet Complete. Iekārta sāks drukāšanu.

NEAIZTIECIET izdrukātās lapas līdz tās tiek izstumtas otru reizi. Iekārta apdrukās un izstums pirmo pusi, tad ievilks lapu atpakaļ, lai apdrukātu otru pusi.



Piezīme

Ja jūsu dokuments iesprūst, pamēģiniet izmantot vienu no speciālajiem abpusējās kopēšanas iestatījumiem. Pēc 9 soļa spiediet Advanced, tad izvēlieties 2-sided 1 vai 2-sided 2. 2-sided 1 palīdz izvairīties no papīra iesprūšanas, dodot tintei vairāk laika nožūšanai. 2-sided 2 dod vairāk laika tintes nožūšanai, kā arī izmanto mazāku tintes daudzumu.

Kopēšanas iespēju kā īsceļu saglabāšana

- 1 Spiediet Copy.
- 2 Spiediet Options.
- 3 Pavelciet ekrānā uz augšu vai leju, vai spiediet ▲ vai ▼, lai atrastu Quality, Paper Type, Paper Size, Enlarge/Reduce, Density, Stack/Sort, Page Layout, 2-sided Copy vai Advanced Settings, tad spiediet iestatījumu, kuru vēlaties izmainīt. Tad spiediet jauno iespēju. Atkārtojiet šo soli katram iestatījumam, ko vēlaties izmainīt.
- 4 Kad esat beidzis izvēlēties jaunās iespējas, spiediet Save as Shortcut.
- 5 Izlasiet un apstipriniet jūsu izvēlēto iespēju sarakstu īsceļam, tad spiediet OK.
- 6 Izmantojot skārienjūtīgā ekrāna taustiņus, ievadiet nosaukumu īsceļam. Spiediet OK.
- 7 Spiediet OK, lai saglabātu īsceļu.

Fotogrāfiju izdruka no atmiņas kartes vai USB flešatmiņas

PhotoCapture Center™ iespējas

Pat, ja iekārta nav pieslēgta datoram, jūs varat izdrukāt attēlus tieši no digitālās foto kameras kartes vai USB flešatmiņas.

Jūs varat skanēt dokumentus un saglabāt tos tieši atmiņas kartē vai USB flešatmiņā.

Ja jūsu aparāts ir pieslēgts datoram, jūs varat no tā piekļūt atmiņas kartei vai USB flešatmiņai, kas ir ievietota jūsu aparāta priekšpusē.

- 1 Atveriet kartes atveres vāciņu.
- 2 Kārtīgi ielieciet atmiņas karti vai USB flešatmiņu pareizajā atverē.

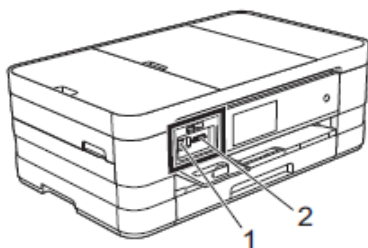

1 USB flešatmiņas atvere



2 Atmiņas kartes atvere

Atmiņas kartes vai USB flešatmiņas izmantošana

Brother aparāta media drive (atveres) ir izmantojamas ar populārākajām digitālo kameru kartēm: Memory Stick Duo™, Memory Stick PRO Duo™, SD Memory Card, SDHC Memory Card, SDXC Memory Card, MultiMedia Card, MultiMedia Card plus un USB flešatmiņu. Photocapture Center™ iespēja ļauj jums drukāt augstas izšķirtspējas un kvalitātes digitālās fotogrāfijas no digitālās foto kameras.

Svarīgi

USB tiešais interfeiss atbalsta tikai USB flešatmiņu, PictBridge savienojamu kameru vai digitālo kameru, kam ir USB lielapjoma atmiņas standarts. Citas USB iekārtas netiek atbalstītas.

Atvere	Atmiņas kartes	
Augšējā atvere		Memory Stick Duo™ Memory Stick PRO Duo™
		Memory Stick Micro™ (nepieciešams adapters)
Apakšējā atvere		SD Memory Card
		SDHC Memory Card
		MultiMedia Card plus
		mini SD (nepieciešams adapters)
		mini SDHC (nepieciešams adapters)
		micro SD (nepieciešams adapters)
		micro SDHC (nepieciešams adapters)
		MultiMedia Card mobile (nepieciešams adapters)

Svarīgi

- Neievietojiet Memory Stick Duo™ apakšējā SD atverē, tas var sabojāt iekārtu.
- Neievietojiet vienlaicīgi iekārtā vairāk kā vienu atmiņas karti. tas var sabojāt iekārtu.
- Neatvienojiet aparātu no strāvas padeves, kā arī neizņemiet atmiņas karti vai USB flešatmiņu no iekārtas, kamēr karte vai USB flešatmiņa tiek nolasīta vai tajā tiek ierakstīts. Jūs zaudēsiet informāciju vai sabojāsi karti.

Iekārta var lasīt vienlaicīgi tikai vienu karti.

Attēlu drukāšana

Attēlu apskate

Jūs varat apskatīt attēlus uz skārienjūtīgā ekrāna pirms to izdrukāšanas.

- 1 Atveriet karšu atveres vāku.
- 2 Ievietojiet atmiņas karti vai USB flešatmiņu pareizajā atverē.
- 3 Spiediet **Photos**.
- 4 Pavelciet ekrānā pa labi vai kreisi, lai atrastu **View Photos**.
- 5 Spiediet **View Photos**. Spiediet **OK**.
- 6 Veiciet kādu no sekojošām darbībām:
 - Ja vēlaties izvēlēties attēlus drukāšanai vai arī drukāt vairāk kā vienu kopiju no attēla, ejiet uz **7** soli.
 - Ja vēlaties drukāt visus attēlus, spiediet **Print All**. Spiediet **Yes**, lai apstiprinātu. Ejiet uz **10** soli.
- 7 Pavelciet ekrānā pa labi vai kreisi, vai spiediet **◀** vai **▶**, lai atrastu attēlu, kuru vēlaties izdrukāt, tad nospiediet to.
- 8 Spiediet **+** vai **-**, lai izvēlētos cik kopijas vēlaties izdrukāt. Spiediet **OK**.
- 9 Atkārtojiet **7** un **8** soli līdz esat izvēlējis visus attēlus.
- 10 Spiediet **OK**.
- 11 Izlasiet un apstipriniet ekrānā redzamo iespēju sarakstu un veiciet kādu no sekojošām darbībām:
 - Ja vēlaties izmainīt drukas iestatījumus, spiediet **Print Settings**.
 - Ja nevēlaties mainīt iestatījumus, ejiet uz **12** soli.
- 12 Spiediet **Start**, lai sāktu drukāt.

Skānēšana uz atmiņas karti vai USB flešatmiņu

Jūs atmiņas kartē vai USB flešatmiņā varat ieskanēt gan melnbaltus, gan krāsainus dokumentus. Melnbalti dokumenti tiks saglabāti PDF (*.PDF) vai TIFF (*.TIF) formātā. Krāsaini dokumenti tiks saglabāti PDF (*.PDF) vai JPEG (*.JPG) formātā. Krāsu dokumentiem rūpnīcas iestatījums ir **Color 200 dpi** un noklusētais faila formāts ir **PDF**. Iekārta automātiski izveido faila nosaukumu ar tās dienas datumu. Jūs varat izmainīt krāsu un kvalitāti.

- 1 Ielieciet dokumentu.
- 2 Atveriet karšu atveres vāku.
- 3 Ievietojiet atmiņas karti vai USB flešatmiņu pareizajā atverē.
- 4 Spiediet **Scan to Media**.

Svarīgi

Neņemiet atmiņas karti vai USB flešatmiņu ārā no iekārtas kamēr to lasa vai tanī raksta, lai izvairītos no datu, kartes vai USB flešatmiņas sabojāšanas.

- 5 Spiediet **Options**.
- 6 Veiciet kādu no sekojošām darbībām:
 - Lai izmainītu skānēšanas tipu, pavelciet ekrānā uz augšu vai leju, vai spiediet **▲** vai **▼**, lai atrastu **Scan Type**. Spiediet **Scan Type** un izvēlieties **Colour** vai **Black and White**.
 - Lai izmainītu izšķirtspēju, pavelciet ekrānā uz augšu vai leju, vai spiediet **▲** vai **▼**, lai atrastu **Resolution**. Spiediet **Resolution** un izvēlieties **10 dpi, 200 dpi, 300 dpi, 600 dpi** vai **Auto**.
 - Lai izmainītu faila tipu, pavelciet ekrānā uz augšu vai leju, vai spiediet **▲** vai **▼**, lai atrastu **File Type**. Spiediet **File Type** un izvēlieties **PDF, JPEG** vai **TIFF**. Jūs varat izmainīt tikai pirmās 6 zīmes. Spiediet **OK**.

PhotoCapture Center™ drukas iestatījumi

Jūs varat izmainīt drukas iestatījumus nākamajam drukas darbam.

Pēc 1 minūtes iekārta atgriezīsies pie noklusētā iestatījuma.



Piezīme

Biežāk lietotos iestatījumus jūs varat saglabāt kā noklusētos.

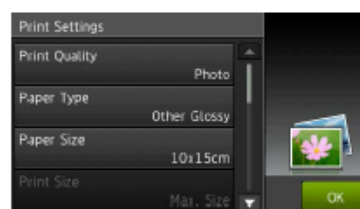

- Lai izmantojot skenera stiklu noskanētu vairākus dokumentus, pavelciet ekrānā uz augšu vai leju, vai spiediet ▲ vai ▼, lai atrastu *Auto Crop*. Spiediet *Auto Crop* un izvēlieties *On* (vai *Off*).
- Lai noņemtu fona krāsu, pavelciet ekrānā uz augšu vai leju, vai spiediet ▲ vai ▼, lai atrastu *Remove Background Colour*. Spiediet *Remove Background Colour* un izvēlieties *Low, Medium, High* vai *Off*.



Piezīme

Remove Background Colour noņem dokumenta fona krāsu, lai noskanētais dokuments būtu labāk salasāms.

- Lai sāktu skanēšanu neizmainot citus iestatījumus, ejiet uz **6** soli.



Piezīme

- Ja skanēšanas tipa iestatījumā jūs izvēlaties krāsu, kā faila tipu jūs nevarat izvēlēties *TIFF*.
- Ja skanēšanas tipa iestatījumā jūs izvēlaties melnbaltu, kā faila tipu jūs nevarat izvēlēties *JPEG*.

- 6 Kad esat beidzis mainīt iestatījumus, spiediet *OK*.



Piezīme

Ja vēlaties iestatījumus saglabāt kā īsceļu, spiediet *Save as Shortcut*.

- 7 Spiediet *Start*.

Indeksu drukāšana

PhotoCapture Center™ attēliem piešķir numurus (No.1, No.2 utt.)



→ NO.1
01.01.2009

Šie numuri tiek izmantoti, lai identificētu katru attēlu. Jūs varat izdrukāt indeksu lapu, lai redzētu visus attēlus, kas atrodas atmiņas kartē vai USB flešatmiņā.



Piezīme

Pareizi tiks izdrukāti tikai tie falu nosaukumi, kas ir līdz 20 zīmēm gari.

- 1 Atveriet karšu atveres vāku.
- 2 Ielieciet atmiņas karti vai USB flešatmiņu pareizajā atverē.
- 3 Spiediet *Photo*.
- 4 Pavelciet ekrānā pa labi vai kreisi, lai atrastu *Index Print*.
- 5 Spiediet *Index Print*. Spiediet *OK*.
- 6 Spiediet *Print Index Sheet*.
- 7 Veiciet kādu no sekojošām darbībām:
 - Spiediet *Print Settings*, lai izmainītu papīra tipu vai papīra izmēru. Ejiet uz **8** soli.
 - Ja nevēlaties mainīt iestatījumus, spiediet *Start*.
- 8 Spiediet *Paper Type*.
- 9 Spiediet *Plain Paper, Inkjet Paper, Brother BP71* vai *Other Glossy*.
- 10 Spiediet *Paper Size*.
- 11 Spiediet *A4* vai *Letter*.
- 12 Spiediet *OK*.
- 13 Spiediet *Start*, lai drukātu.

Attēlu drukāšana

Pirms kāda attēla drukāšanas jums ir jāzin tā numurs.

- 1 Atveriet karšu atveres vāku.
- 2 Ielieciet atmiņas karti vai USB flešatmiņu pareizajā atverē.
- 3 Spiediet *Photo*.
- 4 Izdrukājiet indeksus.
- 5 Pavelciet ekrānā pa labi vai kreisi, lai atrastu *Index Print*.
- 6 Spiediet *Index Print*. Spiediet *OK*.
- 7 Spiediet *Print Photos Using Index No.*
- 8 Ievadiet nepieciešamo attēla numuru no indeksu izdrukas. Kad esat izvēlējis visus numurus, spiediet *OK*.



Piezīme

- Jūs varat vienā reizē ievadīt vairākus numurus izmantojot komatu vai defisi. Piemēram: ievadiet 1,3,6, lai izdrukātu attēlus Nr.1, 3 un 6. Ievadiet 1-5, lai izdrukātu attēlus no Nr.1 līdz Nr.5.
 - Izdrukājamo attēlu numuriem jūs varat ievadīt līdz 12 zīmēm (ieskaitot komatus un defises).
- 9 Veiciet kādu no sekojošām darbībām:
 - Spiediet *Print Settings*, lai izmainītu drukas iestatījumus.
 - Ja nevēlaties mainīt iestatījumus, spiediet *Start*, lai sāktu drukāšanu.

Attēlu izlabošana

Jūs varat palabot un pievienot efektus attēlam un pirms izdrukāšanas apskatīt to uz skārienjūtīgā ekrāna.

- 1 Atveriet karšu atveres vāku.
- 2 Ievietojiet atmiņas karti vai USB flešatmiņu pareizajā atverē.
- 3 Spiediet Photo.
- 4 Pavelciet ekrānā pa labi vai kreisi, lai atrastu Enhance Photos.
- 5 Spiediet Enhance Photos. Spiediet OK.

Piezīme

- Vienlaicīgi parādās astoņi sīktēli kopā ar patreizējās lapas numuru un kopējo lapu skaitu virs sīktēliem.
- Pavelciet ekrānā pa labi vai kreisi, vai arī atkārtoti spiediet ◀ vai ▶, lai izvēlētos katru attēla lapu vai arī turiet nospiestu, lai ietu cauri visām lapām.



- 6 Spiediet vajadzīgo attēlu no sīktēliem.
- 7 Spiediet Enhance, Crop vai Enhance and Crop.
- 8 Veiciet kādu no sekojošām darbībām:
 - Ja izvēlaties Enhance vai Enhance and Crop, ejiet uz 9 soli.
 - Ja izvēlaties Crop, ejiet uz 10 soli.
- 9 Spiediet to efektu, kuru vēlaties pievienot. Spiediet OK.







Veiciet kādu no sekojošām darbībām:

 - Ja 8.solī izvēlaties Enhance, ejiet uz 11 soli.
 - Ja 8.solī izvēlaties Enhance and Crop, ejiet uz 10 soli.

Piezīme

- Ir 10 veidu efekti, kuru jūs varat pievienot attēlam.

	(Auto Correct) Iekārta izvēlas piemērotāko efektu jūsu attēlam.
	(Enhance Skin) Vislabāk piemērots portretu attēliem. Tas pielāgo cilvēku ādas krāsu. Spiediet ◀ vai ▶, lai pielāgotu kontrasta līmeni.
	(Enhance Scenery) Vislabāk piemērots ainavu attēliem. Tas izceļ zaļos un zilos laukumus. Spiediet ◀ vai ▶, lai pielāgotu kontrasta līmeni.

	(Remove Red-Eye) Iekārta jūsu attēlā mēģinās noņemt sarkano acu efektu. Ja tas neizdodas, jūs varat spiest Try Again, lai mēģinātu vēlreiz.
	(Night Scene) Vislabāk izmantot uzlabojot naktī uzņemtus attēlus, lai padarītu tos spilgtākus. Spiediet ◀ vai ▶, lai pielāgotu kontrasta līmeni.
	(Fill Light) Vislabāk izmantot uzlabojot attēlus, kas uzņemti pret gaismu, lai padarītu tos spilgtākus. Spiediet ◀ vai ▶, lai pielāgotu kontrasta līmeni.
	(Whiteboard) Šis efekts atrod tekstu uz tāfeles jūsu attēlā un padara to salasāmāku.
	(Monochrome) Jūs varat pārvēst savu attēlu no krāsaina melnbaltā.
	(Sepia) Jūs varat pārvērst savu attēlu no krāsaina sēpijā (brūnganā).
	(Auto Correct & Remove Red-Eye) Iekārta pielāgo jūsu attēlam piemērotākos efektus. Kā arī mēģinās noņemt sarkano acu efektu.

- Ir daži gadījumi, kad sarkanās acis nav iespējams noņemt.
 - Ja seja attēlā ir pārāk maza.
 - Ja seja ir pagriezta pārāk tālu uz augšu, leju, pa labi vai kreisi.
- Spiediet Cancel, lai atgrieztos pie efektu saraksta.
- Ja jūsu attēls ir pārāk mazs vai tas ir nesimetrisks, apgriešana un uzlabošana var nebūt iespējama. Uz ekrāna parādīsies Image Too Small vai Image Too Long.

- 10 Pielāgojiet sarkano rāmi ap attēlu. Laukums sarkanā rāmja iekšpusē tiks izdrukāts.
 - Spiediet + vai -, lai palielinātu vai samazinātu rāmja izmēru.
 - Spiediet ▲, ▼, ◀ vai ▶, lai rāmi pavirzītu.
 - Spiediet , lai pagrieztu rāmi.

Kad esat beidzis pielāgot rāmi, spiediet OK. Spiediet OK, lai apstiprinātu.
- 11 Ievadiet nepieciešamo kopiju skaitu vai nu spiežot + vai - vai arī izmantojot skārienjūtīgā ekrāna taustiņus. Spiediet OK.

- 12 Veiciet kādu no sekojošām darbībām:
 - Spiediet `Print Settings`, lai izmainītu drukas iestatījumus.
 - Ja neko nevēlaties mainīt, spiediet `Start`, lai sāktu drukāt.

Slīdrāde

Jūs varat ekrānā apskatīt visus savus attēlus izmantojot slīdrādi. Šīs darbības laikā jūs arī varat izvēlēties attēlu.

- 1 Atveriet karšu atveres vāku.
- 2 Ielieciet atmiņas karti vai USB flešatmiņu pareizajā atverē.
- 3 Spiediet `Photo`.
- 4 Pavelciet ekrānā pa labi vai kreisi, lai atrastu `Slide Show`.
- 5 Spiediet `Slide Show`. Spiediet `OK`.
- 6 Veiciet kādu no sekojošām darbībām:
 - Ja vēlaties izmainīt laiku cik ilgi katrs attēls tiek rādīts, spiediet `Show Each Photo for`. Pavelciet ekrānā uz augšu vai leju, vai spiediet `▲` vai `▼`, lai atrastu `3Sec`, `10Sec`, `30Sec`, `1Min` vai `5Min`, tad spiediet vajadzīgo.
 - Ja vēlaties izmainīt efektu, spiediet `Effect`. Spiediet `Slide In`, `Fade In`, `Zoom In` vai `Off`.
 - Ja neko nevēlaties mainīt, spiediet `Start`, lai sāktu drukāt.
- 7 Spiediet , lai pabeigtu `Slide Show`.

Attēla izdrukāšana slīdrādes laikā

- 1 Lai izdrukātu attēlu slīdrādes laikā, nospiediet to, kad tas parādās uz ekrāna.
- 2 Izmantojot skārienjūtīgā ekrāna taustiņus, ievadiet vajadzīgo kopiju skaitu.
- 3 Veiciet kādu no sekojošām darbībām:
 - Spiediet `Print Settings`, lai izmainītu drukas iestatījumus.
 - Ja neko nevēlaties mainīt, spiediet `Start`, lai sāktu drukāt.

DPOF drukāšana

Lielākā daļa digitālo kameru ražotāji (Canon Inc., Eastman Kodak Company, FUJIFILM Corporation, Panasonic Corporation un Sony Corporation) ir izveidojuši šo standartu, lai atvieglotu attēlu drukāšanu no digitālās kameras.

Ja jūsu digitālā kamera atbalsta DPOF drukāšanu, jūs varēsiet izvēlēties attēlus un to kopiju skaitu jūsu digitālās kameras ekrānā.

Kad atmiņas karte, kas satur DPOF informāciju ir ielikta iekārtā, jūs viegli varat izdrukāt izvēlētos attēlus.

- 1 Atveriet karšu atveres vāku.
- 2 Ielieciet atmiņas karti vai USB flešatmiņu pareizajā atverē.
- 3 Spiediet `DPOF`.
- 4 Veiciet kādu no sekojošām darbībām:
 - Spiediet `Print Settings`, lai izmainītu drukas iestatījumus.
 - Ja neko nevēlaties mainīt, spiediet `Start`, lai sāktu drukāt.



Piezīme

DPOF faila kļūda var parādīties, ja kamerā izveidotā drukāšanas secība tiek izjaukta. Izdzēsiet un, izmantojot kameru, vēlreiz izveidojiet drukāšanas secību.

Drukšanas kvalitāte

- 1 Atveriet karšu atveres vāku.
- 2 Ielieciet atmiņas karti vai USB flešatmiņu pareizajā atverē.
- 3 Spiediet `Photo`.
- 4 Pavelciet ekrānā pa labi vai kreisi, lai atrastu `View Photos`.
- 5 Spiediet `View Photos`. Spiediet `OK`.
- 6 Pavelciet ekrānā pa labi vai kreisi, vai spiediet `◀` vai `▶`, lai atrastu katru attēlu. Kad vajadzīgais attēls ir redzams ekrānā, spiediet to, tad spiediet `OK`.
- 7 Spiediet `OK`.
- 8 Spiediet `Print Settings`.
- 9 Pavelciet ekrānā uz augšu vai leju, vai spiediet `▲` vai `▼`, lai atrastu `Print Quality`.
- 10 Spiediet `Print Quality`.
- 11 Spiediet `Normal` vai `Photo`.
- 12 Ja nevēlaties mainīt citus iestatījumus, spiediet  vai `OK`. Spiediet `Start`, lai sāktu drukāšanu.



Piezīme

Ja zem `Paper Type` esat izvēlējies `Inkjet Paper`, jūs varat izvēlēties tikai `Photo`.

Spilgtuma, kontrasta un krāsas pielāgošana

Spilgtums

- 1 Atveriet karšu atveres vāku.
- 2 Ielieciet atmiņas karti vai USB flešatmiņu pareizajā atverē.

- 3 Spiediet **Photo**.
- 4 Pavelciet ekrānā pa labi vai kreisi, lai atrastu **View Photos**.
- 5 Spiediet **View Photos**. Spiediet **OK**.
- 6 Pavelciet ekrānā pa labi vai kreisi, vai spiediet ◀ vai ▶, lai redzētu katru attēlu. Kad vajadzīgais attēls ir redzams ekrānā, spiediet to, tad spiediet **OK**.
- 7 Spiediet **OK**.
- 8 Spiediet **Print Settings**.
- 9 Pavelciet ekrānā uz augšu vai leju, vai spiediet ▲ vai ▼, lai atrastu **Brightness**.
- 10 Spiediet **Brightness**.
- 11 Pielāgojiet spilgtuma līmeni, spiežot to uz skārienjūtīgā ekrāna.
- 12 Ja nevēlaties mainīt citus iestatījumus, spiediet  vai **OK**. Spiediet **Start**, lai sāktu drukāšanu.

Kontrasts





Kontrasta palielināšana liks attēlam izskatīties asākam un dzīvīgākam.

- 1 Atveriet karšu atveres vāku.
- 2 Ielieciet atmiņas karti vai USB flešatmiņu pareizajā atverē.
- 3 Spiediet **Photo**.
- 4 Pavelciet ekrānā pa labi vai kreisi, lai atrastu **View Photos**.
- 5 Spiediet **View Photos**. Spiediet **OK**.
- 6 Pavelciet ekrānā pa labi vai kreisi, vai spiediet ▲ vai ▼, lai atrastu katru attēlu. Kad vajadzīgais attēls ir redzams ekrānā, spiediet to, tad spiediet **OK**.
- 7 Spiediet **OK**.
- 8 Spiediet **Print Settings**.
- 9 Pavelciet ekrānā uz augšu vai leju, vai spiediet ▲ vai ▼, lai atrastu **Contrast**.
- 10 Spiediet **Contrast**.
- 11 Pielāgojiet kontrasta līmeni, spiežot to uz skārienjūtīgā ekrāna.
- 12 Ja nevēlaties mainīt citus iestatījumus, spiediet  vai **OK**. Spiediet **Start**, lai sāktu drukāšanu.

Krāsas uzlabošana

Aktivizējot šo iespēju, attēls izskatīsies spilgtāks. Drukāšanas laiks būs lēnāks, kā arī, atkarībā no drukājamā attēla, var patērēt vairāk tintes.

- 1 Atveriet karšu atveres vāku.
- 2 Ielieciet atmiņas karti vai USB flešatmiņu pareizajā atverē.
- 3 Spiediet **Photo**.

- 4 Pavelciet ekrānā pa labi vai kreisi, lai atrastu **View Photos**.
- 5 Spiediet **View Photos**. Spiediet **OK**.
- 6 Pavelciet ekrānā pa labi vai kreisi, vai spiediet ▲ vai ▼, lai atrastu katru attēlu. Kad vajadzīgais attēls ir redzams ekrānā, spiediet to, tad spiediet **OK**.
- 7 Spiediet **OK**.
- 8 Spiediet **Print Settings**.
- 9 Pavelciet ekrānā uz augšu vai leju, vai spiediet ▲ vai ▼, lai atrastu **Colour Enhance**.
- 10 Spiediet **Colour Enhance**.
- 11 Veiciet kādu no sekojošām darbībām:
 - Ja vēlaties pielāgot **White Balance**, **Sharpness** vai **Colour Density**, spiediet **Colour Enhance**, tad spiediet **On**. Ejiet uz **12** soli.
 - Ja nevēlaties pielāgot, spiediet **Colour Enhance**, tad spiediet **Off**. Spiediet  . Ejiet uz **15** soli.
- 12 Spiediet **White Balance**, **Sharpness** vai **Colour Density**.
- 13 Spiediet ◀ vai ▶, lai pielāgotu iestatījuma līmeni. Spiediet **OK**.
- 14 Veiciet kādu no sekojošām darbībām:
 - Ja vēlaties pielāgot kādu citu krāsas uzlabošanas iespēju, atkārtojiet **12** un **13** soli. Spiediet  .
 - Ja vēlaties izmainīt citus iestatījumus, spiediet  , lai apskatītu drukāšanas iestatījumu izvēlni un spiediet vajadzīgo iestatījumu.
- 15 Ja nevēlaties mainīt citus iestatījumus, spiediet  vai **OK**. Spiediet **Start**, lai sāktu drukāšanu.

Piezīme

White Balance (baltā balanss)

Šis iestatījums pielāgo attēlā esošo balto laukumu nokrāsu. Zibens, foto kameras iestatījumi un citi iemesli var ietekmēt balto. Baltie laukumi var būt viegli rozā, dzelteni vai kādā citā krāsā. Izmantojot šo iestatījumu, jūs varat izlabot šo defektu un atgriezt šiem laukumiem tīru baltu krāsu.

Sharpness (asums)

Šis iestatījums uzsver attēla detaļas, līdzīgi kā pielāgojot fotokamerai fokusa asumu.

Colour Density (krāsas blīvums)

Šis iestatījums pielāgo kopējo krāsas daudzumu attēlā. Jūs varat palielināt vai samazināt krāsas daudzumu, lai uzlabotu izsmērētu vai bālu attēlu.

Apgriešana

Ja attēls ir pārāk garš vai plats, lai izvietotos uz jūsu izvēlēta formāta, daļa no attēla automātiski tiks nogriezta.

Noklusētais iestatījums ir **On**. Ja vēlaties izdrukāt visu attēlu, nomainiet iestatījumu uz **Off**. Ja **Cropping** ir iestatīts uz **Off**, tad arī **Borderless** iestatiet uz **Off**.

- 1 Atveriet karšu atveres vāku.
- 2 Ielieciet atmiņas karti vai USB flešatmiņu pareizajā atverē.
- 3 Spiediet **Photo**.
- 4 Pavelciet ekrānā pa labi vai kreisi, lai atrastu **View Photos**.
- 5 Spiediet **View Photos**. Spiediet **OK**.
- 6 Pavelciet ekrānā pa labi vai kreisi, vai spiediet ◀ vai ▶, lai atrastu katru attēlu. Kad vajadzīgais attēls ir redzams ekrānā, spiediet to, tad spiediet **OK**.
- 7 Spiediet **OK**.
- 8 Spiediet **Print Settings**.
- 9 Pavelciet ekrānā uz augšu vai leju, vai spiediet ▲ vai ▼, lai atrastu **Cropping**.
- 10 Spiediet **Cropping**.
- 11 Spiediet **Off** (vai **On**).
- 12 Ja nevēlaties mainīt citus iestatījumus, spiediet ➡ vai **OK**. Spiediet **Start**, lai sāktu drukāšanu.

Cropping: On

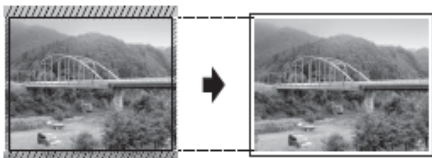

Cropping: Off



Bezmalu drukāšana

Šī funkcija izpleš drukas laukumu līdz lapas malām. Drukāšanas laiks būs mazliet lēnāks.

- 1 Atveriet karšu atveres vāku.
- 2 Ielieciet atmiņas karti vai USB flešatmiņu pareizajā atverē.
- 3 Spiediet **Photo**.
- 4 Pavelciet ekrānā pa labi vai kreisi, lai atrastu **View Photos**.
- 5 Spiediet **View Photos**. Spiediet **OK**.

- 6 Pavelciet ekrānā pa labi vai kreisi, vai spiediet ◀ vai ▶, lai atrastu katru attēlu. Kad vajadzīgais attēls ir redzams ekrānā, spiediet to, tad spiediet **OK**.
- 7 Spiediet **OK**.
- 8 Spiediet **Print Settings**.
- 9 Pavelciet ekrānā uz augšu vai leju, vai spiediet ▲ vai ▼, lai atrastu **Borderless**.
- 10 Spiediet **Borderless**.
- 11 Spiediet **Off** (vai **On**).
- 12 Ja nevēlaties mainīt citus iestatījumus, spiediet ➡ vai **OK**. Spiediet **Start**, lai sāktu drukāšanu.

Noklusēto iestatījumu izmaiņšana

Jūs savus biežāk lietotos iestatījumus varat iestatīt kā noklusētos, piemēram **Print Quality**, **Paper Type**, **Paper Size**, **Print Size**, **Auto Correct**, **Brightness**, **Contrast**, **Colour Enhance**, **Cropping**, **Borderless** un **Date Print**. Šie iestatījumi saglabāsies līdz jūs tos atkal izmainīsiet.

- 1 Atveriet karšu atveres vāku.
- 2 Ielieciet atmiņas karti vai USB flešatmiņu pareizajā atverē.
- 3 Spiediet **Photo**.
- 4 Pavelciet ekrānā pa labi vai kreisi, lai atrastu **View Photos**.
- 5 Spiediet **View Photos**. Spiediet **OK**.
- 6 Pavelciet ekrānā pa labi vai kreisi, vai spiediet ◀ vai ▶, lai atrastu katru attēlu. Kad vajadzīgais attēls ir redzams ekrānā, spiediet to, tad spiediet **OK**.
- 7 Spiediet **OK**.
- 8 Spiediet **Print Settings**.
- 9 Spiediet savu jauno iestatījumu. Atkārtojiet šo soli katram iestatījumam ko vēlaties izmainīt.
- 10 Kad esat izmainījis pēdējo iestatījumu, pavelciet ekrānā uz augšu vai leju, vai spiediet ▲ vai ▼, lai atrastu **Set New Default**.
- 11 Spiediet **Set New Default**.
- 12 Ekrānā parādīsies lūgums apstiprināt jaunus noklusētos iestatījumus. Spiediet **Yes**, lai apstiprinātu.
- 13 Spiediet 🏠.

Dokumenta drukāšana

Lai varētu drukāt no datora, datorā ir jāuzinstalē printera draiveris.

- 1 Uzinstalējiet CD diskā esošo Brother printera draiveri.
- 2 Izvēlieties Print komandu.
- 3 **Print** logā izvēlieties jūsu iekārtas nosaukumu un spiediet **Properties** vai **Preferences**.
- 4 Properties logā izvēlieties tos iestatījumus, kurus vēlaties izmainīt.
 - **Media Type**
 - **Paper Size**
 - **Print Quality**
 - **Orientation**
 - **Colour/Greyscale**
 - **Ink Save Mode**
 - **Scaling**
 - **2-sided / Booklet**
- 5 Spiediet **OK**.
- 6 Spiediet **Print**, lai sāktu drukāt.

13

Skanešana uz datoru

Lai iekārtu izmantotu kā skeneri, jums ir jāuzinstalē skenera draiveris. Ja iekārta ir tīklā, konfigurējiet to ar TCP/IP adresi.

Dokumenta kā PDF faila skanešana izmantojot ControlCenter4 (Windows)

- 1 Ielieciet dokumentu.
- 2 Atveriet ControlCenter4 nospiežot  /All Programs/Brother/MFC-XXXX (kur XXXX ir jūsu modeļa nosaukums)/ControlCenter4. Atvēršies ControlCenter4.
- 3 Ja parādās ControlCenter4 Mode logs, izvēlieties **Advanced Mode** un spiediet **OK**.

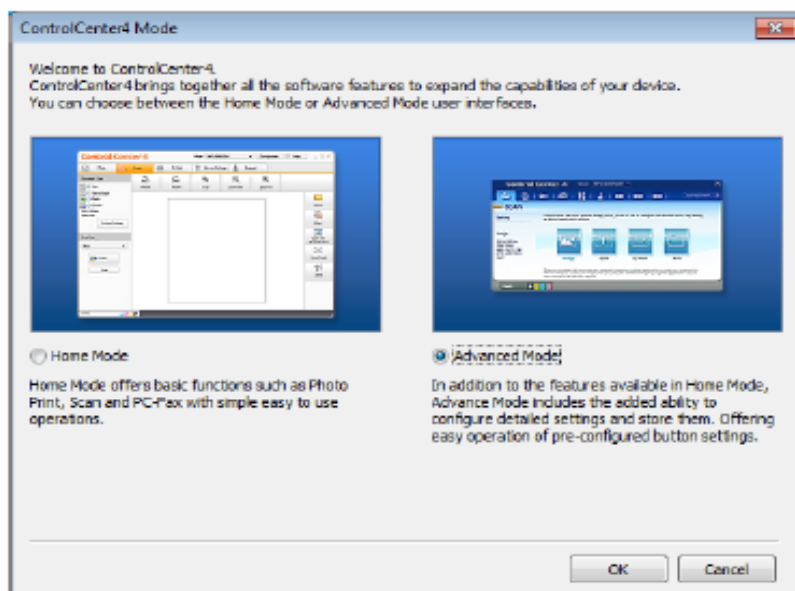

- 4 Pārliecinieties, ka **Model** sarakstā ir izvēlēta jums vajadzīgā iekārta.
- 5 Iestatiet skanešanas konfigurāciju. Spiediet **Configuration**, tad izvēlieties **Button settings**, **Scan** un **File**.

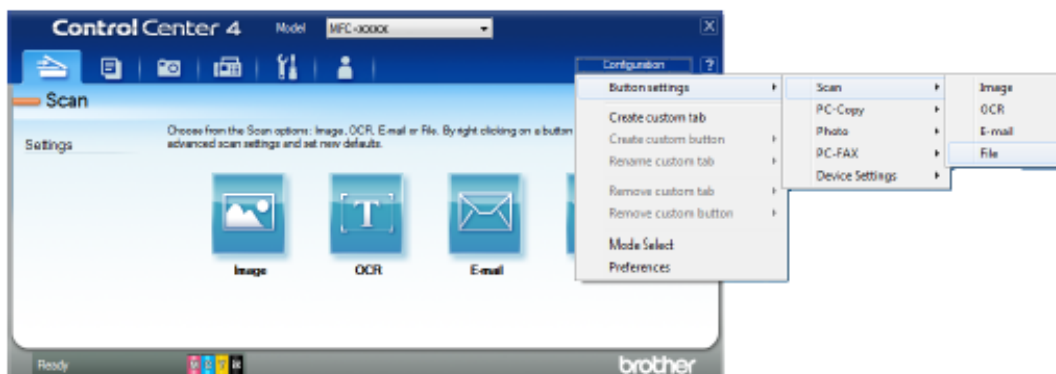

Parādīsies konfigurācijas logs. Jūs varat izmainīt noklusētos iestatījumus.

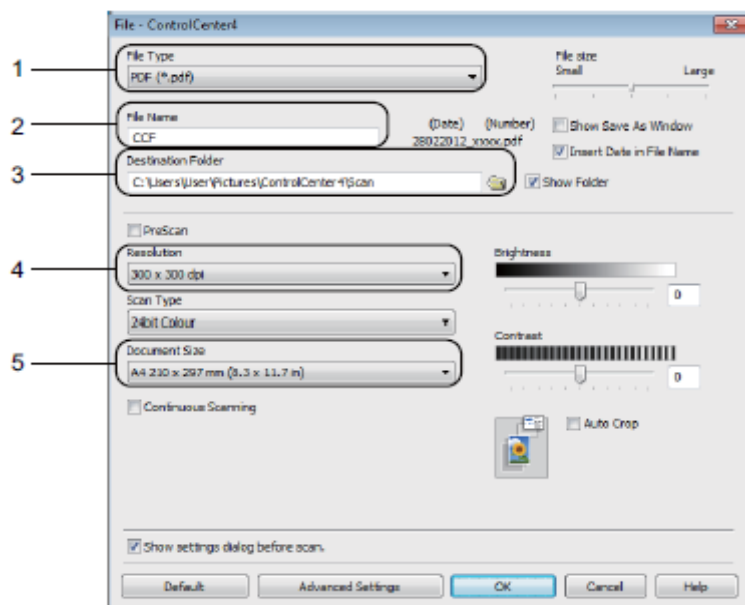

- 1 Izvēlieties **PDF (*.pdf)** no **File Type** saraksta.
- 2 Jūs varat ievadīt sev vēlamu faila nosaukumu.
- 3 Jūs varat saglabāt failu noklusētā mapē vai arī izvēlēties citu mapi spiežot  (**Browse**) taustiņu.
- 4 Jūs varat izvēlēties skanēšanas izšķirtspēju no **Resolution** saraksta.
- 5 Jūs varat izvēlēties dokumenta izmēru no **Document Size** saraksta.
- 6 Spiediet **OK**.
- 7 Spiediet **File**.

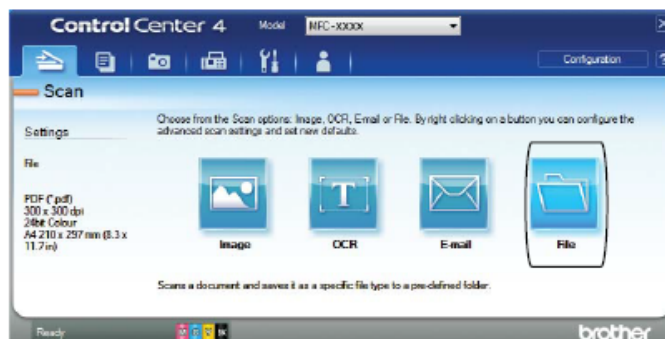

- 8 Spiediet **Scan**.
Iekārta sāks skanēšanu. Mape, kurā ieskanētie dati tiek saglabāti, tiks automātiski atvērta.

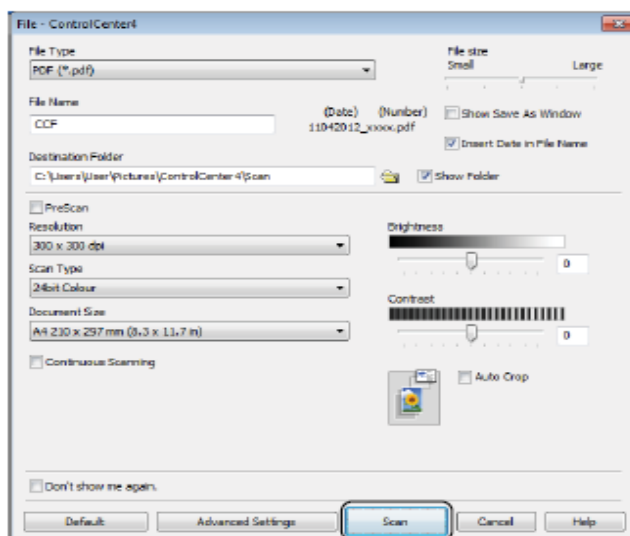



SCAN režīma iestatījumu izmaiņšana PDF skanēšanai

- 1 Atveriet ControlCenter4 nospiežot /All Programs/Brother/MFC-XXXX (kur XXXX ir jūsu modeļa nosaukums)/ControlCenter4. Atvēršies ControlCenter4.
- 2 Pārliecinieties, ka **Model** sarakstā ir izvēlēta jums vajadzīgā iekārta.
- 3 Spiediet **Device Settings**.
- 4 Spiediet **Device Scan Settings**.

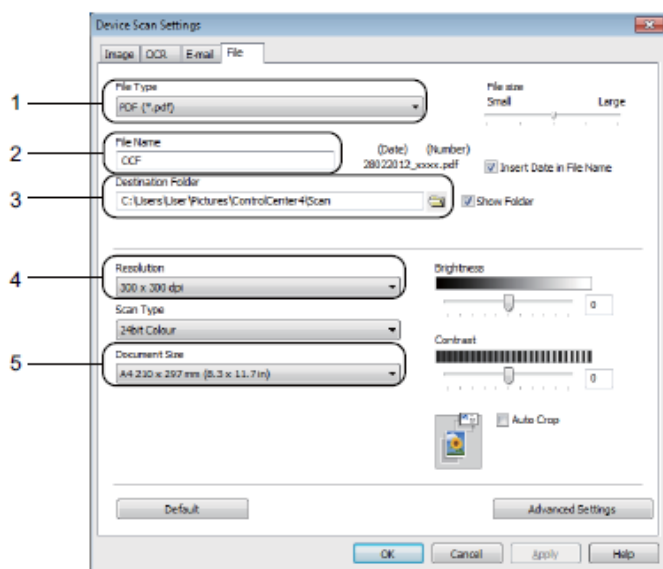

- 5 Izvēlieties **File** logu. Jūs varat izmainīt noklusētos iestatījumus.



- 1 Izvēlieties **PDF (*.pdf)** no **File Type** saraksta.
- 2 Jūs varat ievadīt sev vēlamu faila nosaukumu.
- 3 Jūs varat saglabāt failu noklusētā mapē vai arī izvēlēties citu mapi spiežot  (**Browse**) taustiņu.
- 4 Jūs varat izvēlēties skanēšanas izšķirtspēju no **Resolution** saraksta.
- 5 Jūs varat izvēlēties dokumenta izmēru no **Document Size** saraksta.
- 6 Spiediet **OK**.

Dokumenta skanēšana izmantojot skārienjūtīgo ekrānu

- 1 Ielieciet dokumentu.
- 2 Spiediet **Scan**.



- 3 Pavelciet ekrānā pa labi vai kreisi, lai atrastu to **File**.

- 4 Spiediet to File.
Skārienjūtīgā ekrāna centrā zili izgaismots parādīsies .
Spiediet OK.
- 5 Ja iekārta ir pievienota tīklam, spiediet PC Name.
Veiciet kādu no sekojošām darbībām:
 - Ja vēlaties izmantot noklusētos iestatījumus, ejiet uz **10** soli.
 - Ja vēlaties mainīt noklusētos iestatījumus, ejiet uz **6** soli.
- 6 Spiediet Options.
- 7 Spiediet Set with Touch Panel. Spiediet On.
- 8 Izvēlieties iestatījumus priekš Scan Type, Resolution, File Type un Remove Background Colour.
- 9 Spiediet OK.
- 10 Spiediet Start. Iekārta sāks skanēšanu.



Piezīme

Ir iespējami sekojoši skanēšanas veidi:

- to OCR
- to File
- to Image
- to Media
- to E-mail
- to E-mail Server
- to FTP
- to Network
- WS Scan ¹

¹ tikai Windows lietotājiem

Tintes kasešu nomaiņa

Iekārtai ir tintes punktu skaitītājs. Tas automātiski nosaka tintes līmeni katrā no 4 kasetēm. Kad tintes kasete ir gandrīz tukša, uz ekrāna parādīsies paziņojums. Uz ekrāna uzrādīsies kura tintes kasete ir gandrīz tukša, vai kuru ir nepieciešams nomainīt. Nomainiet tintes kasetes uz ekrāna norādītajā secībā. Lai arī iekārta uzrādīs, ka tintes kasete ir tukša, tajā joprojām būs nedaudz tintes. Tas ir nepieciešams, lai pasargātu no aizkalšanas un drukas galviņas sabojāšanas.

⚠ UZMANĪBU

Ja tinte iekļūst jūsu acīs, izmazgājiet tās ar ūdeni un, ja nepieciešams sazinieties ar ārstu.

Svarīgi

Brother multifunkcionālās iekārtas ir veidoti tā, lai tie darbotos ar īpašas specifikācijas tinti un visoptimālākā iekārtas darbība tiek nodrošināta ar oriģinālajām Brother tintes kasetēm. **Brother negarantē šo optimālo darbību, ja tiek izmantotas citas tintes kasetes. Tāpēc Brother neiesaka lietot citas tintes kasetes, kā tikai oriģinālās Brother kasetnes, vai uzpildīt kasetnes ar cita veida tinti. Ja nesavietojamu produktu lietošanas rezultātā, tiek bojāta drukāšanas galviņa vai kāda cita detaļa, tad remonta darbi tiks veikti par atsevišķu samaksu un iekārtas garantija tiks anulēta.**

- 1 Atveriet tintes kasetņu pārsegu. Ja viena vai vairākas tintes kasetes ir tukšas, uz ekrāna parādīsies B&W 1-sided Print Only vai Cannot Print.
- 2 Nospiediet ekrānā norādītās tintes kasetes atbrīvojošo sviru kā parādīts attēlā. Izņemiet kaseti no iekārtas.

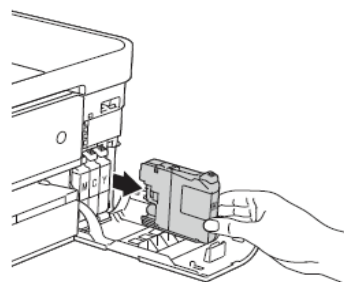
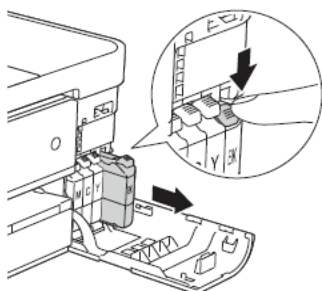

- 3 Atveriet jaunās tintes kasetes iepakojumu un izņemiet kaseti.
- 4 Pagrieziet zaļo sviru, kas atrodas uz dzeltenā aizsargvāciņa (1), pretēji pulksteņrādītāja virzienam līdz tas noklikšķ, tad noņemiet to kā parādīts attēlā.

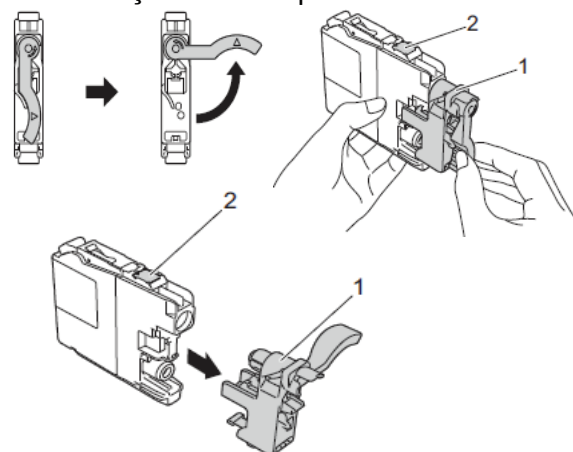

Svarīgi

Neaiztieciat laukumu, kas attēlā norādīts ar 2, ja to aizmirstiet, iekārta var nespēt noteikt kaseti.

- 5 Katrai krāsai ir paredzēta sava konkrēta vieta. Ievietojiet kaseti virzienā kāds norādīts uz tās esošajā uzlīmē.

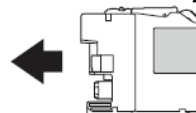

- 6 Stumiet tintes kaseti līdz tā noklikšķ, tad aizveriet tintes kasetes nodalījuma pārsegu.

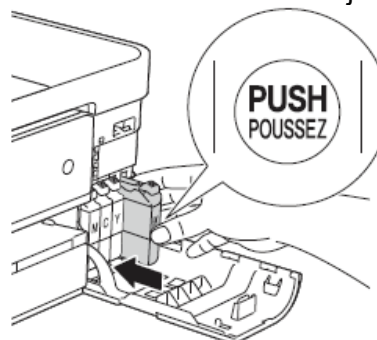

- 7 Iekārta automātiski pārstartēs tintes skaitītāju.



Piezīme

- Ja jūs esat nomainījis tintes kasetni, piem. melno, uz ekrāna var parādīties lūgums apstiprināt, ka tā ir jauna kasetne (Did You Change **BK** Black?) Katrai jaunai kasetnei spiediet **Yes**, lai automātiski pārstartētu tintes skaitītāju. Ja ielikta kasete nav jauna, spiediet **No**.
- Ja uz ekrāna parādās **No Ink Cartridge** vai **Cannot Detect** pēc kasetes ielikšanas, pārbaudiet vai tā ir oriģinālā kasete un vai ir ielikta pareizi.

Svarīgi

- Neņemiet tintes kaseti ārā no iekārtas, ja nav nepieciešams to nomainīt. Tā darot, jūs varat samazināt tintes daudzumu un aparāts nezinās cik īsti tās vēl ir atlicis.
- Ja jūs notraipāt ādu vai apģērbu ar tinti, mazgājiet to ar ziepēm vai mazgāšanas līdzekli.
- Ja jūs nejauši ieliekat kaseti nepareizajā vietā, uz ekrāna parādīsies **Wrong Ink Colour**. Pārlieciet tintes kaseti pareizajā vietā.
- Kad kasete ir attaisīta, lieciet to aparātā un izlietojiet to sešu mēnešu laikā.
- Nemēģiniet tintes kaseti izjaukt vai pildīt, tas var izraisīt tintes izplūšanu no kasetes.

Iekārtas tīrīšana

Skenera stikla tīrīšana

- 1 Atvienojiet iekārtu no strāvas padeves.
- 2 Paceliet skenera vāku (1). Ar sausu, šķiedras neatstājošu lupatiņu, kas samitrināta ar ugunsdrošu stikla tīrīšanas līdzekli, notīriet skenera stiklu (2) un balto plastikātu (3).

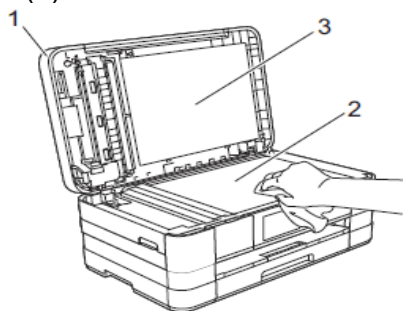

- 3 Ar sausu, šķiedras neatstājošu lupatiņu, kas samitrināta ar ugunsdrošu stikla tīrīšanas līdzekli, zem ADF notīriet balto maliņu (1) un stikla maliņu (2).

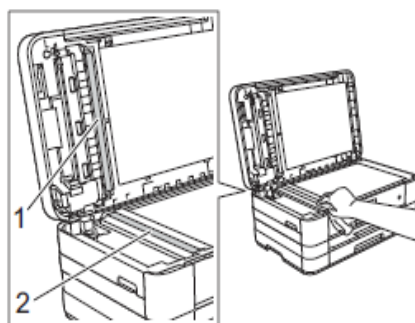

Piezīme

Kad esat notīrījis stikla maliņu, pārbrauciet tai vēl ar pirkstu, lai redzētu vai tur vēl nav kas pielipis. Ja tomēr vēl ko sajūtat, notīriet konkrēto vietu vēlreiz. Pēc tīrīšanas, veiciet pārbaudes kopiju.



Ja uz stikla ir palicis netīrs punkts vai korekcijas šķidrums, kopijā parādās vertikāla līnija.



Ja stikls ir tīrs, vertikālā līnija pazūd.

Iekārtas ārpusē tīrīšana

Skārienjūtīgā ekrāna tīrīšana

Svarīgi

- Nospiediet un turiet nospiestu , lai izslēgtu iekārtu. Pirms izslēgšanās uz dažām sekundēm ekrānā parādīsies **Shutting Down**.
- Neizmantojiet nekāda veida šķidros tīrītājus.

- 1 Izvelciet papīra lādi (1) no iekārtas.

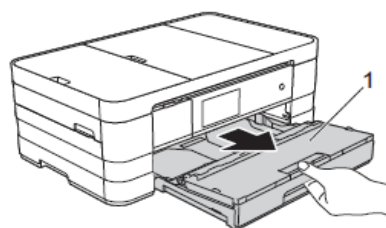

- 2 Noslaukiet iekārtas ārpusi ar sausu, mīkstu šķiedras neatstājošu lupatiņu.

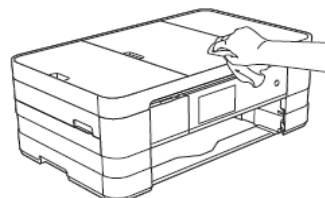

- 3 Paceliet izdruku lādes vāku un izņemiet visu, kas ir iesprūdis papīra lādē.
- 4 Notīriet papīra lādes iekšpusi un ārpusi ar sausu, mīkstu, šķiedras neatstājošu lupatiņu.

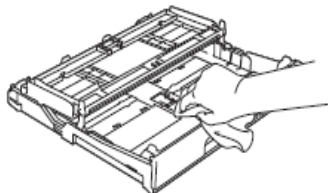

- 5 Aizveriet izdruku lādes vāku un ielieciet papīra lādi atpakaļ iekārtā.

Drukas galviņas tīrīšana

Lai nodrošinātu labu drukas kvalitāti, iekārta regulāri tīrīs drukas galviņu. Ja nepieciešams, jūs tīrīšanas procesu varat veikt arī manuāli.

Tīrīšana nepieciešama, ja uz izdrukātajām lapām parādās horizontālas līnijas vai nevienmērīgi izdrukāts teksts. Jūs varat tīrīt melno (Black) kaseti atsevišķi, krāsainās (Yellow, Cyan, Magenta) reizē vai arī visas četras krāsas kopā.

Drukas galviņas tīrīšanas procesa laikā tiek patērēts neliels daudzums tintes.

Svarīgi

Neaiztieciat drukas galviņu. Tas var izraisīt drukas galviņas bojājumus un tās garantijas zaudēšanu.

- 1 Spiediet .

Piezīme

Jūs varat arī spiest  un Ink.

- 2 Spiediet `Cleaning`.
- 3 Spiediet `Black,Color` vai `All`. Iekārta notīrīs drukas galviņu. Pēc tīrīšanas iekārta automātiski atgriezīsies Ready režīmā.

Piezīme

- Ja drukas galviņu esat tīrījis vismaz piecas reizes, bet drukas kvalitāte nav uzlabojusies, pamēģiniet problemātiskās krāsas kaseti nomainīt ar jaunu Brother oriģinālo kaseti. Ja kvalitāte joprojām nav uzlabojusies, sazinieties ar Brother servisa centru.
- Drukas galviņu varat tīrīt arī no datora.

Drukas kvalitātes pārbaude

Ja izdrukas parādās bālas vai ar strīpām, iespējams, ka kāda no sprauslām ir aizsērējusi. Jūs to varat pārbaudīt, izdrukājot Print Quality Check Sheet (drukas kvalitātes pārbaudes lapa).

- 1 Spiediet .

Piezīme

Jūs varat arī spiest  un Ink.

- 2 Spiediet `Test Print`.
- 3 Spiediet `Print Quality`.
- 4 Spiediet `OK`. Iekārta sāks drukāt Print Quality Check Sheet.
- 5 Pārbaudiet uz lapas esošo četru krāsu bloku kvalitāti.
- 6 Uz ekrāna parādīsies jautājums vai drukas kvalitāte ir OK.

Veiciet kādu no sekojošām darbībām:

- Ja visas līnijas ir skaidras un saskatāmas, spiediet `Yes`, lai pabeigtu drukas kvalitātes pārbaudi un ejiet uz **10** soli.
- Ja varat saskatīt iztrūkstošanas sīkas līnijas kā attēlots zemāk, spiediet `No`.

Labi

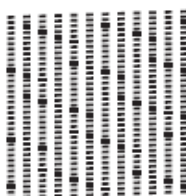

Slikti

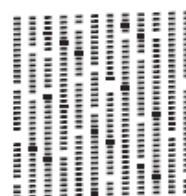

- 7 Uz ekrāna parādīsies jautājums vai drukas kvalitāte melnajai un 3 krāsainajām tintēm ir OK. Spiediet `Yes` vai `No`.
- 8 Ekrānā jautās vai vēlaties sākt tīrīšanu. Spiediet `OK`. Iekārta sāks drukas galviņas tīrīšanu.
- 9 Kad tīrīšana pabeigta, spiediet `OK`. Iekārta vēlreiz izdrukās Print Quality Check Sheet. Atgriezieties pie **5** soļa.
- 10 Spiediet .

Ja šo darbību esat veicis vismaz piecas reizes, bet drukas kvalitāte joprojām ir vāja, nomainiet attiecīgo tintes kaseti. Kad tas izdarīts, vēlreiz pārbaudiet drukas kvalitāti. Ja kvalitātē nekas nav mainījies, veiciet atkārtotu drukas galviņas tīrīšanu. Ja pēc piecām reizēm problēma saglabājas, sazinieties ar Brother servisa centru.

Svarīgi

Neaiztieciot drukas galviņu. Tas var izraisīt drukas galviņas bojājumus un tās garantijas zaudēšanu.

Piezīme

Ja drukas galviņa ir aizsērējusi, tad izdruka izskatīsies šādi.

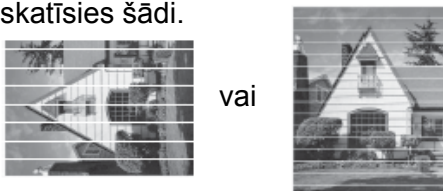

Pēc tam, kad drukas galviņa ir iztīrīta, horizontālās līnijas būs pazudušas.



Drukas izlīdzināšana

Nepieciešamība izlīdzināt druku var rasties pēc iekārtas transportēšanas, ja druka ir izplūdusi vai bāla.

- 1 Spiediet .

Piezīme

Jūs varat arī spiest  un Ink.

- 2 Spiediet **Test Print**.
- 3 Spiediet **Alignment**.
- 4 Spiediet **OK**. Iekārta sāks drukāt **Alignment Check Sheet**.

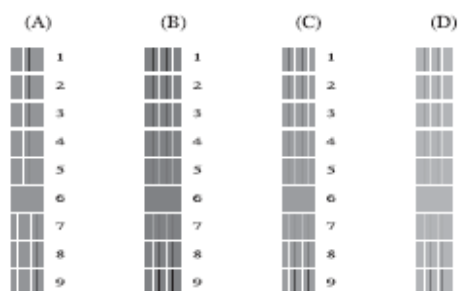

- 5 "A" paraugam pavelciet ekrānā uz augšu vai leju, vai spiediet ▲ vai ▼, lai atrastu to testa drukas ciparu, kur vismazāk redzamas vertikālās strīpas (1-9). Spiediet to un **OK**.
- 6 "B" paraugam pavelciet ekrānā uz augšu vai leju, vai spiediet ▲ vai ▼, lai atrastu to testa drukas ciparu, kur vismazāk redzamas vertikālās strīpas (1-9). Spiediet to un **OK**.

- 7 "C" paraugam pavelciet ekrānā uz augšu vai leju, vai spiediet ▲ vai ▼, lai atrastu to testa drukas ciparu, kur vismazāk redzamas vertikālās strīpas (1-9). Spiediet to un **OK**.
- 8 "D" paraugam pavelciet ekrānā uz augšu vai leju, vai spiediet ▲ vai ▼, lai atrastu to testa drukas ciparu, kur vismazāk redzamas vertikālās strīpas (1-9). Spiediet to un **OK**.
- 9 Spiediet .

Papīra padeves ruļļu tīrīšana

Ja papīra padeves ruļļi ir netīri ar tinti, tas var izraisīt papīra padeves problēmas.

- 1 Atvienojiet iekārtu no strāvas padeves. Izvelciet papīra lādi (1) no iekārtas.

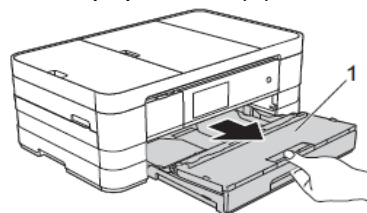

Piezīme

Ja papīra atbalsta atloks ir atvērts, aizveriet to, tad aizveriet papīra atbalstu.

- 2 Notīriet papīra padeves ruļļu (1) augšpusi ar šķiedras neatstājošu lupatu, kas ir viegli samitrināta ūdenī, tīrīšanu veicot no viena sāna uz otru. Kad esat beidzis tīrīt, noslaukiet mitrumu ar sausu, mīkstu šķiedras neatstājošu lupatu.

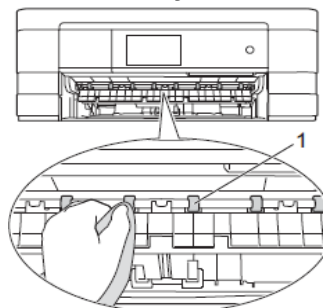

- 3 Paceliet piespiedējplāksnīti (2) un notīriet papīra padeves ruļļu (1) apakšu ar viegli samitrinātu lupatu. Pēc notīrīšanas noslaukiet tos ar sausu lupatu.

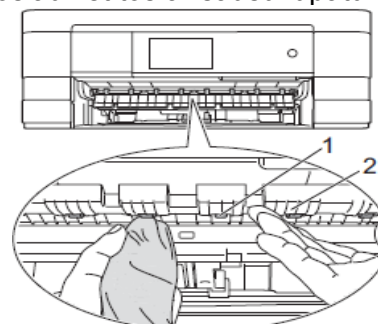

- 5 Ielieciet papīra lādi atpakaļ iekārtā.
- 6 Pievienojiet iekārtu strāvas padevei.

Piezīme

Neizmantojiet iekārtu kamēr ruļļi nav pilnībā nožuvuši. Mitri papīra padeves ruļļi var izraisīt papīra padeves problēmas.

Papīra pacelāju ruļļu tīrīšana

- 1 Atvienojiet iekārtu no strāvas padeves.
- 2 Izvelciet papīra lādi no iekārtas.

Piezīme

Ja iekārta vienlaicīgi padeva vairākas lapas, kad papīra lādē bija atlikušas tikai dažas lapas, notīriet pamata plāksni (1) ar ūdenī viegli samitrinātu mīkstu šķiedras neatstājošu lupatu. Kad esat notīrījis, noslaukiet to ar sausu, mīkstu šķiedras neatstājošu lupatu.

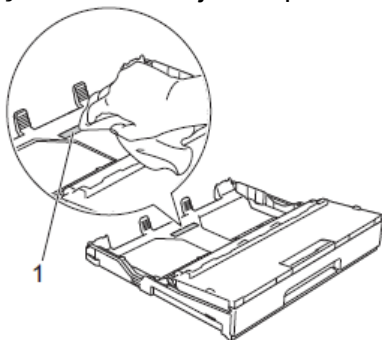

- 3 Notīriet papīra pacelāju ruļļus (1) ar ūdenī viegli samitrinātu mīkstu šķiedras neatstājošu lupatu. Viegli pagrieziet ruļļus tā lai visa to virsma ir notīrīta. Kad esat notīrījis, noslaukiet to ar sausu, mīkstu šķiedras neatstājošu lupatu.

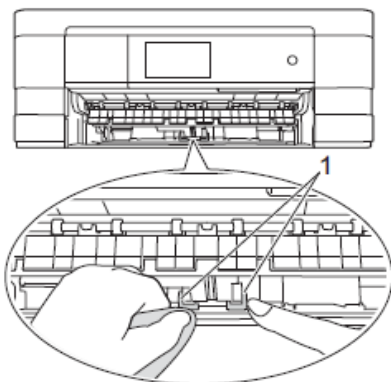

- 4 Ielieciet papīra lādi atpakaļ iekārtā.
- 5 Pievienojiet iekārtu strāvas padevei.

Tintes daudzuma pārbaude

Lai arī tintes daudzuma ikona parādās uz ekrāna, jūs varat izmantot tintes izvēlni, lai grafikā apskatītu cik tintes ir atlicis katrā kasetē.

- 1 Spiediet .

Piezīme

Jūs varat arī spiest  un Ink.

- 2 Spiediet Ink Volume.
Ekrānā parādīsies tintes kasešu patreizējais tilpums.
- 3 Spiediet .

Piezīme

Tintes daudzumu jūs varat apskatīt arī savā datorā.

B



Traucējumi

Lielāko daļu problēmu jūs varat atrisināt paši, kā arī veikt iekārtas ikdienas apkopi.

Kļūdu un apkopes paziņojumi

Kļūdas paziņojums	Iemesls	Darbība
B&W 1-sided Print Only Replace Ink	<p>Viena vai vairākas krāsu tintes kasetes ir tukšas.</p> <p>Jūs joprojām varat drukāt melnbaltajā režīmā apmēram 4 nedēļas (atkarībā no izdrukāto lapu skaita).</p> <p>Kamēr uz ekrāna ir šis paziņojums, aparāts darbosies sekojoši:</p> <p><u>Drukāšana</u> Ja printera draiverī zem Advanced atzīmēsiet Grayscale jūs varat drukāt melnbaltu. Pēc šī paziņojuma abpusēja druka nav pieejama.</p> <p><u>Kopēšana</u> Ja papīra tips ir iestatīts uz Plain Paper, jūs varat veikt melnbaltu kopēšanu. Pēc šī paziņojuma abpusēja kopēšana nav pieejama.</p> <p><u>Fakss</u> Ja papīra tips ir iestatīts uz Plain Paper vai Inkjet Paper, iekārta saņems un drukās melnbaltus faksus.</p>	<p>Nomainiet tukšās tintes kasetes.</p> <p> Piezīme</p> <p>Iekārta pārtrauks visas drukas darbības līdz brīdim, kad ieliksiet jaunu tintes kaseti, šādos gadījumos:</p> <ul style="list-style-type: none"> • Ja atvienojat iekārtu no strāvas vai izņemat tintes kaseti. • Ja papīra tips ir iestatīts uz kādu citu papīra tipu nevis Plain Paper vai Inkjet Paper. • (Windows) Ja printera draiverī Basic logā esat atzīmējis Slow Drying Paper. • (Macintosh) Ja printera draiverī zem Print Settings esat atzīmējis Slow Drying Paper.
Cannot Detect	Jaunā tintes kasete ir ielikta pārāk ātri, iekārta nav to atpazinusi.	Izņemiet jauno tintes kaseti un ielieciet to lēnām līdz svira paceļas.
	Tintes kasete nav kārtīgi ielikta.	
Cannot Detect Ink Volume	Ja jūs neizmantojat Brother oriģinālo tintes kaseti, aparāts to var neatpazīt.	Nomainiet tintes kaseti ar Brother oriģinālo. Ja kļūdas paziņojums nepazūd, kontaktējieties ar Brother servisu.
	Ja izmantojat neoriģinālās Brother tintes kasetes, iekārta nevar noteikt tintes daudzumu.	
Cannot Print Replace Ink	Viena vai vairākas tintes kasetes ir tukšas. Iekārta pārtrauks visus drukas darbus. Kamēr atmiņā ir brīva vieta, melnbalti faksi tiks saglabāti atmiņā.	Nomainiet tukšās tintes kasetes.

Kļūdas paziņojums	Iemesls	Darbība
Comm.Error	Slikta telefona līnijas kvalitāte.	Ja problēma nepazūd, sazinieties ar telefona kompāniju un lūdziet pārbaudīt līniju.
Connection Fail	Jūs mēģināt veikt poll funkciju uz faksa iekārtu, kas neatrodas Polled Waiting režīmā.	Pārbaudiet otras faksa iekārtas polling iestatījumu.
Cover is Open	Skenera pārsegs nav pilnībā aizvērts.	Paceliet skenera vāku un atkal aizveriet.
	Tintes kasešu nodalījuma vāks nav pilnībā aizvērts.	Kārtīgi aizveriet tintes kasešu pārsegu līdz tas noklikšķ.
Data Remaining in Memory	Drukātie dati ir palikuši iekārtas atmiņā.	Spiediet  . Aparāts atceļ darbu un izdzēsīs to no atmiņas. Mēģiniet drukāt vēlreiz.
Disconnected	Cita persona vai citas personas faksa iekārta pārtrauca zvanu.	Pamēģiniet nosūtīt vai saņemt vēlreiz. Ja zvans tiek atkārtoti apturēts un jūs izmantojat VoIP sistēmu, pamēģiniet to nomainīt Compatibility uz Basic.
Document Jam/ too Long	Dokuments nav kārtīgi ielikts vai padots, vai arī ADF skanētais dokuments bijis pārāk garš.	Skat. <i>ADF izmantotšana</i> ; <i>lesprūdis dokuments</i>
High Temperature	Drukas galviņa ir pārāk sakarsusi.	Ļaujiet iekārtai atdzist.
Hub is Unusable	Hub (koncentrators) vai USB flešatmiņa ar Hub ir pievienota pie USB tiešā interfeisa.	Hub (koncentrators) vai USB flešatmiņa ar Hub netiek atbalstīta. Atvienojiet iekārtu no USB tiešā interfeisa.
Image Too Long	Jūsu attēla proporcijas ir neregulāras, tādēļ efektus nav iespējams pievienot.	Izvēlieties proporcionālu attēlu.
Image Too Small	Jūsu attēls ir pārāk mazs, lai to varētu apgriezt.	Izvēlieties lielāku attēlu.
Ink Absorber Full	Šī ir periodiski maināma detaļa, tādēļ tās nomaiņu garantija nededz. Šīs detaļas paātrinātu nomaiņu var izraisīt pārāk bieža iekārtas ieslēgšana un izslēgšana, ja tiek lietotas neoriģinālās vai pildītas tintes kasetes. Nepieciešams serviss ja tintes kasešu dēļ ir bojāta drukas galviņa, garantija remontu nededz.	Sazinieties ar Brother servisa centru.
Ink Absorber Near Full	Tintes absorbētāja vai tintes pārplūdes kaste ir gandrīz pilna	Sazinieties ar Brother servisa centru.
Ink low	Viena vai vairākas tintes kasetes ir gandrīz tukšas.	legādājieties jaunas tintes kasetes. Jūs varat turpināt drukāt līdz uz LCD ekrāna parādīsies Cannot Print.
Low Temperature	Drukas galviņa ir pārāk auksta.	Ļaujiet iekārtai uzsilt.
Media Error	Ievietotā atmiņas karte ir vai nu bojāta vai neformatēta, vai arī nav savietojama ar iekārtu.	Pamēģiniet ielikt atmiņas karti atkārtoti. Ja kļūda nepazūd, pārbaudiet media draiveri, ieliekot tanī citu karti, kuru jūs zināt darbojamies.
		Izņemiet atmiņas karti no iekārtas un noformatējiet to.

Kļūdas paziņojums	Iemesls	Darbība
Media is Full.	Jūsu izmantotajā atmiņas kartē vai USB flešatmiņā nav brīvas vietas vai arī tā jau satur 999 failus.	Iekārta var saglabāt atmiņas kartē vai USB flešatmiņā tikai tad, ja tā satur mazāk par 999 failiem. Mēģiniet izdzēst kādu no failiem, lai atbrīvotu vietu un mēģiniet vēlreiz.
No File	Ievietotā atmiņas karte vai USB flešatmiņa nesatur .JPG failu.	Ievietojiet pareizo atmiņas karti vai USB flešatmiņu.
No Ink Cartridge	Tintes kasete nav kārtīgi ielikta.	Izņemiet tintes kaseti un ielieciet to lēnām līdz tā noklikšķ.
No Paper Fed	Iekārtā ir beidzies papīrs vai arī tas nav kārtīgi ielikts papīra padeves lādē.	Ielieciet papīru papīra padeves lādē un uz ekrāna spiediet OK. vai Izņemiet papīru un ielieciet to vēlreiz, tad uz ekrāna spiediet OK.
	Papīrs ir iesprūdis iekārtā.	skat. <i>Iesprūduši druka vai papīrs</i> Ja šis paziņojums bieži parādās abpusējas kopēšanas vai drukas laikā, iespējams, papīra padeves ruļļi ir aplīpuši ar tinti. Notīriet papīra padeves ruļļus.
	Papīra putekļi ir nosēdušies uz papīra pacelājruļļiem.	Notīriet papīra pacelājruļļus.
	Nav kārtīgi aizvērts Jam Clear Cover.	Pārliedzinieties, ka Jam Clear Cover ir kārtīgi aizvērts abos galos.
	Papīrs manuālās padeves atverē nav ielikts centrā.	Izņemiet papīru un ielieciet to manuālās padeves centrā, tad uz ekrāna spiediet OK.
NoResponse/Busy	Numurs, uz kuru zvanāt, neatbild vai ir aizņemts.	Pārbaudiet numuru un mēģiniet vēlreiz.
Out of Fax Memory	Faksa atmiņa ir pilna.	Veiciet kādu no sekojošām darbībām: <ul style="list-style-type: none"> Izdzēsiet datus no atmiņas. Lai iegūtu papildus atmiņu, jūs varat izslēgt Memory Receive. Izdrukājiet atmiņā esošos faksus.
Out of Memory	Iekārtas atmiņa ir pilna.	Kopēšana ir procesā: Spiediet  un gaidiet līdz darbības, kas ir procesā, beidzas. Mēģiniet vēlreiz.
	Atmiņas kartē vai USB flešatm. nav pietiekami daudz brīvas vietas, lai skanētu dokumentu.	Spiediet  . Izdzēsiet no atmiņas kartes vai USB flešatmiņas neizmantotos failus, lai atbrīvotu vietu un mēģiniet vēlreiz.
Paper Jam (Front)	Iekārtā ir iesprūdis papīrs.	Izņemiet iesprūdušo papīru. Skat. <i>Papīrs iesprūdis iekārtas priekšpusē un aizmugurē.</i> Pārliedzinieties, ka papīra sānu atbalsta maliņas ir pareizi pielāgotas papīra izmēram.
Paper Jam (Rear)	Iekārtā ir iesprūdis papīrs.	Izņemiet iesprūdušo papīru. Skat. <i>Papīrs iesprūdis iekārtas aizmugurē.</i> Pārliedzinieties, ka papīra sānu atbalsta maliņas ir pareizi pielāgotas papīra izmēram.
	Papīra putekļi ir nosēdušies uz papīra pacelājruļļiem.	Notīriet papīra pacelājruļļus.

Kļūdas paziņojums	Iemesls	Darbība
Paper Jam [Front, Rear]	Iekārtā ir iesprūdis papīrs.	Izņemiet iesprūdušo papīru. Skat. <i>Papīrs iesprūdis iekārtas priekšpusē un aizmugurē.</i> Pārliedzinieties, ka papīra sānu atbalsta maliņas ir pareizi pielāgotas papīra izmēram.
	Manuālajā padevē ieliktas vienlaicīgi vairākas lapas. -VAI- Nākamā lapa manuālajā padevē ielikta pirms vēl ekrānā parādījās Put paper in Manual Feed Slot, and then Press [OK].	Manuālajā padevē lieciet tikai pa vienai lapai. Nākamo lapu lieciet tikai tad, kad ekrānā parādījies Put paper in Manual Feed Slot, and then Press [OK]. Izņemiet iesprūdušo papīru. Skat. <i>Papīrs iesprūdis iekārtas aizmugurē.</i>
Paper tray not detected	Papīra lāde nav kārtīgi ielikta.	Lēnām līdz galam iestumiet papīra lādi iekārtā.
	Papīrs vai kāds cits nepiederošs objekts neļauj lādi iestumt līdz galam.	Izvelciet lādi no iekārtas un izņemiet iesprūdušo papīru vai nepiederošo objektu. Iestumiet papīra lādi iekārtā.
Touchscreen Installation Failed	Skārienjūtīgais ekrāns tika nospiests pirms inicializācija tika pabeigta.	Pārliedzinieties, ka nekas naizskar un neatrodas uz skārienjūtīgā ekrāna.
	Starp ekrānu apakšdaļu un tā rāmi var būt iesprūduši netīrumi.	Ievietojiet stingru papīru starp ekrāna apakšdaļu un rāmi un stumiet to uz priekšu un atpakaļ līdz netīrumi ir izstumti.
Unable to Clean XX Unable to Init. XX Unable to Print XX Unable to Scan XX	Iekārtai ir mehāniska problēma. -VAI- Iekārtā ir nepiederošs objekts, piem., saspraude vai papīra gabaliņš.	Atveriet skanera pārsegu un izņemiet nepiederošos objektus. Ja kļūdas paziņojums nepazūd, atvienojiet iekārtu no strāvas padeves uz vairākām minūtēm un atkal pievienojiet strāvai. (Iekārta var būt atvienota no strāvas līdz 24 stundām, nezaudējot atmiņā esošos faksus.)
Unusable Device Disconnect device from front connect or & turn machine off & then on	USB tiešajam interfeisam ir pievienota bojāta iekārta.	Atvienojiet iekārtu no USB tiešā interfeisa, tad spiediet  , lai iekārtu izslēgtu, tad vēlreiz, lai ieslēgtu.
Unusable Device Please Disconnect USB Device.	USB tiešajam interfeisam ir pievienota USB iekārta vai USB flešatmiņa, kas netiek atbalstīta.	Atvienojiet iekārtu no USB tiešā interfeisa. Izslēdziet un ieslēdziet iekārtu.
Wrong Ink Colour	Tintes kasete ir ielikta nepareizā vietā.	Pārbaudiet kura tintes kasete ir ielikta nepareizā vietā un ielieciet to tai paredzētajā vietā.
Wrong Paper Size	Paper Size iestatījums neatbilst papīra izmēram, kas ir papīra lādē. Papīra novietojums nav atbilstošs papīra izmēram. Papīra sānu atbalsta malas papīra lādē nav novietotas pretī jūsu izmantotā papīra izmēra indikatoriem.	1 Pārliedzinieties, ka jūsu izvēlētais papīra izmērs atbilst papīra izmēram lādē. 2 Pārliedzinieties, ka papīrs papīra lādē ir ievietots pareizajā pozīcijā un papīra sānu atbalsta malas ir pretī attiecīgā papīra izmēra indikatoriem. 3 Kad esat izdarījis visu iepriekš minēto, uz ekrāna spiediet OK.

Kļūdas animācija

Kļūdas animācija soli pa solim parāda ko darīt, kad ir iesprūdis papīrs. Jūs varat virzīties pa soļiem savā tempā, nospiežot ►, lai apskatītu nākamo soli vai ◀, lai atgrieztos pie iepriekšējā soļa.

Faksu vai Fax Journal ziņojuma pārsūtīšana

Ja uz ekrāna parādās:



- Unable to Clean XX
- Unable to Init.XX
- Unable to Print XX
- Unable to Scan XX

iesakām jums pārsūtīt faksus uz citu faksa aparātu vai uz jūsu datoru.

Jūs varat pārsūtīt arī Fax Journal ziņojumu, lai apskatītu vai ir kādi faksi, ko nepieciešams pārsūtīt.

Faksu pārsūtīšana uz citu aparātu

Ja jūs neesat iestatījis savu Station ID, jūs nevarat ieiet faksa pārsūtīšanas režīmā.

- 1 Spiediet , lai īslaicīgi pārtrauktu kļūdu.
- 2 Spiediet .
- 3 Spiediet All Settings.
- 4 Pavelciet ekrānā uz augšu vai leju, vai spiediet ▲ vai ▼, lai atrastu Service.
- 5 Spiediet Service.
- 6 Spiediet Data Transfer.
- 7 Spiediet Fax Transfer.
- 8 Veiciet kādu no sekojošām darbībām:
 - Ja uz ekrāna parādās No Data, iekārtas atmiņā nav faksu. Spiediet Close, tad spiediet .
 - Ievadiet faksa numuru uz kuru faksi tiks pārsūtīti.
- 9 Spiediet Fax Start.

Faksu pārsūtīšana uz datoru

- 1 Spiediet , lai īslaicīgi pārtrauktu kļūdu.
- 2 Pārliecinieties, ka esat datorā ieinstalējis **MLF-Pro Suite**, tad aktivizējiet datorā **PC Fax Receiving**.
- 3 Pārliecinieties, ka esat iekārtā iestatījis PC Fax Receive. Ja, PC Fax Receive aktivizēšanas laikā iekārtas atmiņā ir faksi, ekrānā parādīsies jautājums vai vēlaties pārsūtīt faksus uz datoru.
- 4 Veiciet kādu no sekojošām darbībām:
 - Lai pārsūtītu visus faksus uz datoru, spiediet Yes. Ja Fax Preview ir iestatīts



uz Off, jums jautās vai vēlaties faksus arī izdrukāt.

- Lai izietu un atstātu faksus atmiņā, spiediet No.

- 5 Spiediet .

Faksa žurnāla pārsūtīšana uz citu faksa aparātu

Ja jūs neesat iestatījis savu Station ID, jūs nevarat ieiet faksa pārsūtīšanas režīmā.

- 1 Spiediet , lai īslaicīgi pārtrauktu kļūdu.
- 2 Spiediet .
- 3 Spiediet All Settings.
- 4 Pavelciet ekrānā uz augšu vai leju, vai spiediet ▲ vai ▼, lai atrastu Service.
- 5 Spiediet Service.
- 6 Spiediet Data Transfer.
- 7 Spiediet Report Transfer.
- 8 Ievadiet faksa numuru uz kuru faksa žurnālu pārsūtīt.
- 9 Spiediet Fax Start.

Iesprūdis dokuments

Dokuments ADF var iesprūst, ja tas ir pārāk garš vai nav kārtīgi ielikts.

- 1 Izņemiet visu neiesprūdušo papīru no ADF.
- 2 Atveriet ADF vāku (1) vai paceliet dokumentu vāku (2) un velciet iesprūdušo papīru virzienā uz augšu vai pa kreisi.

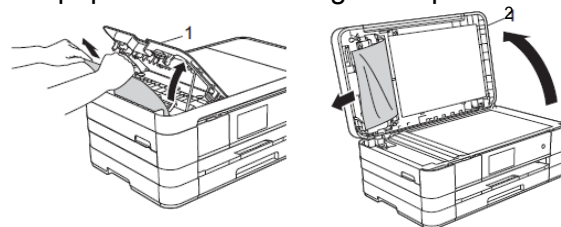

- 3 Aizveriet ADF vai dokumentu vāku.
- 4 Spiediet .

Svarīgi

Lai izvairītos no turpmākas dokumentu iesprūšanas, kārtīgi aizveriet ADF uzspiežot tam pa vidu.

Mazu dokumentu izņemšana no ADF

- 1 Paceliet dokumentu vāku.
- 2 Ievietojiet ADF cietu papīra gabalu, piemēram, kartonu, lai izstumtu cauri mazu papīra gabalu.

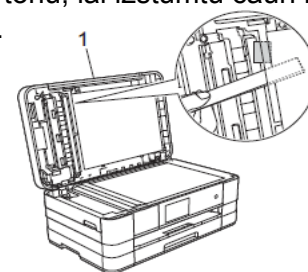

- 3 Aizveriet dokumentu vāku.
- 4 Spiediet .

Sasprūduši druka vai papīrs

Izņemiet sasprūdušo papīru no iekārtas.

Papīrs iesprūdis iekārtas priekšpusē

Ja ekrānā parādās Paper Jam [Front] veiciet sekojošas darbības:

- 1 Atvienojiet iekārtu no strāvas padeves.
- 2 Pilnībā izvelciet papīra lādi (1) no iekārtas.

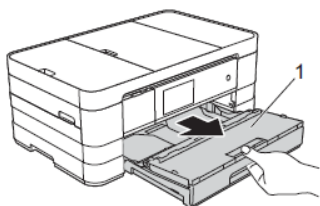

- 3 Izvelciet iesprūdušo papīru (1).

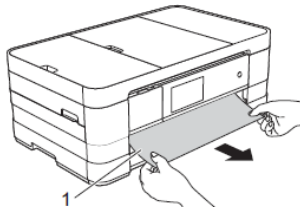

- 4 Paceliet Jam Clear Flap un izņemiet iesprūdušo papīru.



- 5 Kārtīgi pārbaudiet virs un zem Jam Clear Flap vai nav palicis kāds papīra gabaliņš.

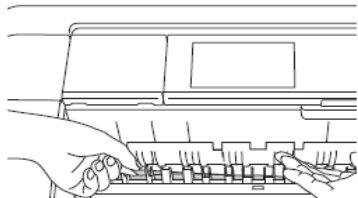

- 6 Iestumiet papīra lādi atpakaļ iekārtā.

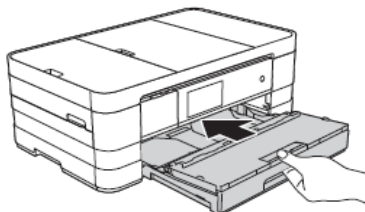

Piezīme

Pārliecinieties, ka izvelkat papīra atbalstu līdz tas noklikšķ.

- 7 Pievienojiet iekārtu strāvas padevei.

Piezīme

Ja papīra iesprūšana atkārtojas, iespējams, iekārtā ir palicis iesprūdis mazs papīra gabaliņš.

Papīrs iesprūdis iekārtas aizmugurē

Ja ekrānā parādās Paper Jam [Rear], veiciet sekojošas darbības:

- 1 Atvienojiet iekārtu no strāvas padeves.
- 2 Atveriet iekārtas aizmugurē Jam Clear Cover (1).

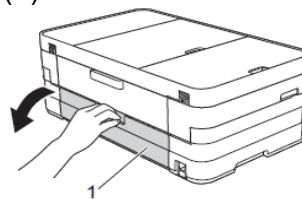

- 3 Atveriet iekšējo vāku (1).

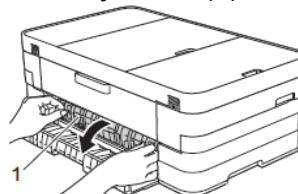

- 4 Izvelciet iesprūdušo papīru no iekārtas.

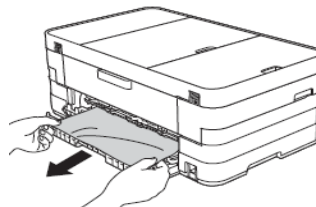

- 5 Aizveriet iekšējo vāku un Jam Clear Cover. Pārliecinieties, ka tas ir kārtīgi aizvērts.

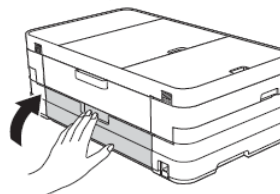

- 6 Pievienojiet iekārtu strāvas padevei.

Papīrs iesprūdis iekārtas priekšpusē un aizmugurē

Ja ekrānā parādās Paper Jam [Front, Rear], veiciet sekojošas darbības:

- 1 Atvienojiet iekārtu no strāvas padeves.
- 2 Pilnībā izvelciet papīra lādi (1) no iekārtas.

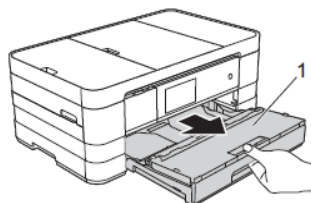

- 3 Izvelciet iesprūdušo papīru (1).

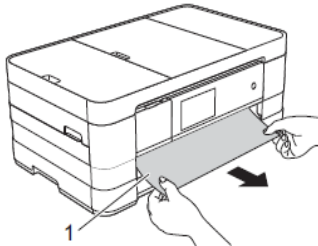

- 4 Paceliet piespiedējplāksni un izvelciet iesprūdušo papīru.

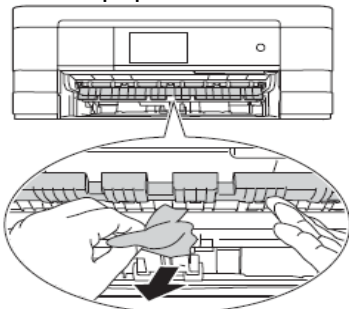

- 5 Kārtīgi pārbaudiet virs un zem Jam Clear Flap vai nav palicis kāds papīra gabaliņš.

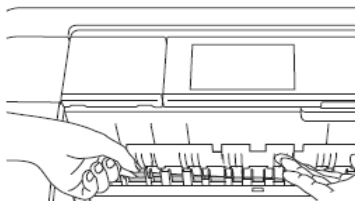

- 6 Atveriet iekārtas aizmugurē Jam Clear Cover (1).

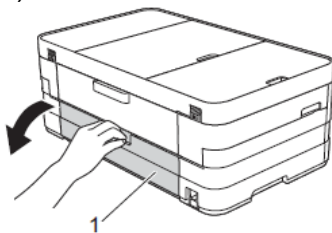

- 7 Atveriet iekšējo vāku (1).

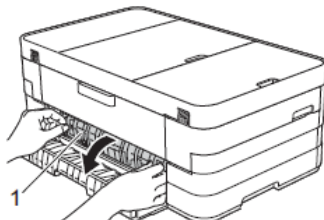

- 8 Izvelciet iesprūdušo papīru no iekārtas.

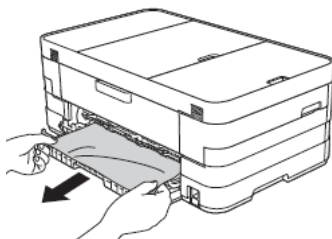

- 9 Aizveriet iekšējo vāku un Jam Clear Cover. Pārliecinieties, ka tas ir kārtīgi aizvērts.

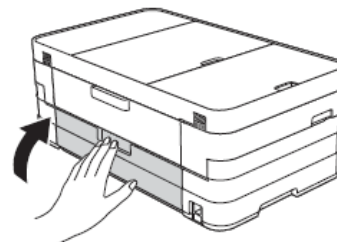

- 10 Iestumiet papīra lādi atpakaļ iekārtā.

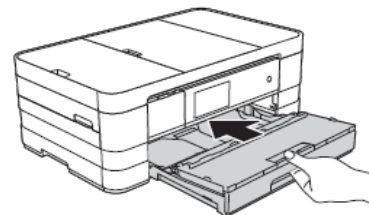

- 11 Ar abām rokām paceliet skenera vāku (1) atvērtā pozīcijā. Pabīdiet drukas galviņu (ja nepieciešams), lai izņemtu papīru, ja tāds ir palicis šīnī vietā. Pārbaudiet vai iekārtas stūros (2) un (3) nav palicis papīrs.

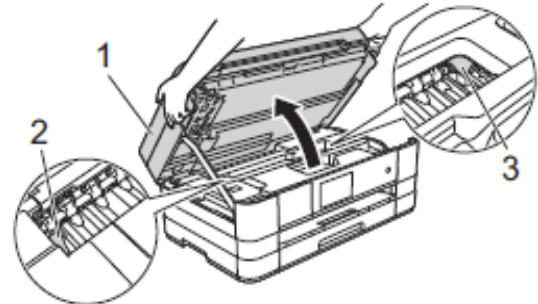

Svarīgi

- Ja papīrs ir iesprūdis zem drukas galvas, atvienojiet iekārtu no strāvas padeves, tad pastumiet drukas galvu, lai izņemtu papīru. Ja drukas galva ir labajā stūrī kā parādīts attēlā, jūs nevarat to pastumt. Pievienojiet strāvas padeves vadu. Turiet nospiestu , līdz drukas galva aizvirzās līdz centram. Tad atvienojiet iekārtu no strāvas padeves un izņemiet papīru.

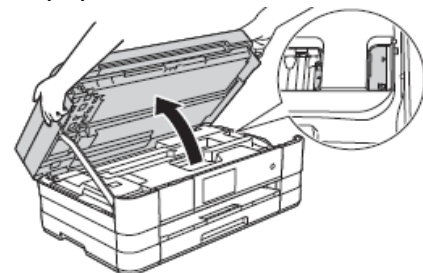

- Ja tinte nokļūst uz jūsu ādas, nekavējoties nomazgājiet to ar ziepēm un lielu daudzumu ūdens.

- 12 Paceliet skenera vāku (1), lai atbrīvotu aizslēgu. Uzmanīgi pastumiet skenera vāka atbalstu uz leju (2) un ar abām rokām aizveriet skenera vāku (3).

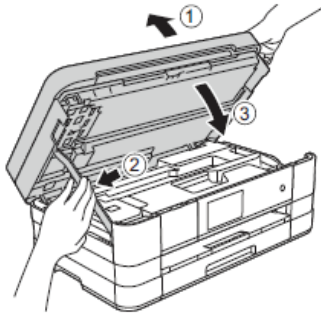

Piezīme

Pārliecinieties, ka izvelkat papīra atbalstu līdz tas noklikšķ,

- 13 Pievienojiet iekārtu strāvai.

Piezīme

Ja papīrs joprojām sprūst, iespējams, iekārtā ir palicis mazs papīra gabaliņš.

Papildus iesprūduša papīra izņemšanas iespējas

- 1 Ar abām rokām paceliet skenera vāku atvērtā pozīcijā.

Svarīgi

Ja drukas galviņa atrodas labajā stūrī kā parādīts attēlā, turiet nospiestu  līdz drukas galviņa aizvirzās līdz vidum.

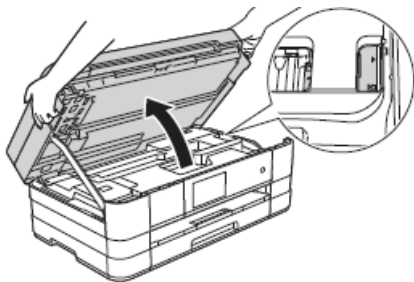

- 2 Atvienojiet iekārtu no strāvas padeves.
3 Paceliet skenera vāku (1), lai atbrīvotu aizslēgu. Uzmanīgi pastumiet skenera vāka atbalstu uz leju (2) un aizveriet skenera vāku (3).

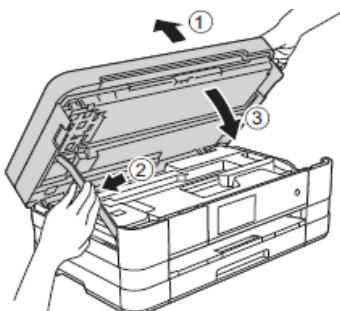

- 4 Atveriet manuālās padeves atveres vāku.

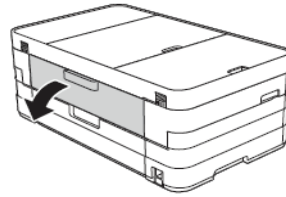

- 5 Ievietojiet vienu biezu A4 vai Letter formāta papīru, piemēram, glancētu papīru, manuālajā padevē ar plato malu pa priekšu ("landscape" pozīcijā). Pastumiet to atverē līdz jūtat, ka tiek pavilkta.

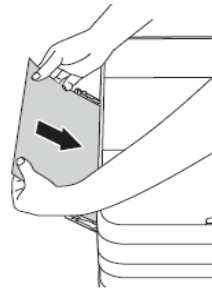

Piezīme





Iesakām izmantot glancētu papīru. Ja jūs neiestumsiet papīru manuālajā padevē pietiekami dziļi, iekārta to nepados, kad pievienosiet iekārtu strāvai.

- 6 Pievienojiet strāvas padeves vadu. Papīrs, kuru ievietojāt manuālajā padevē, tiks padots cauri iekārtai un izstumts tās priekšpusē.
7 Atveriet skenera vāku atvērtā pozīcijā. Pārbaudiet vai papīrs joprojām nav iesprūdis iekārtā. Paceliet skenera vāku, lai atbrīvotu to un nolaistu.

Traucējumu novēršana

Ja jums rodas problēmas ar jūsu aparātu

Drukāšana

Problēma	Ieteikumi
Nav izdrukas	<p>Pārbaudiet interfeisa vada vai bezvada savienojumu gan aparātā, gan datorā.</p> <p>Pārliedzieties, ka aparāts ir pieslēgts strāvas padevei un ir ieslēgts.</p> <p>Pārbaudiet vai ekrāns neuzrāda kļūdas paziņojumu.</p> <p>Viena vai vairākas tintes kasetnes ir tukšas.</p> <p>Ja LCD ekrānā parādās <code>Cannot Print</code> un <code>Replace Ink</code>, skat. <i>Tintes kasešu nomaiņa</i>.</p> <p>Pārbaudiet vai ir instalēts un izvēlēts pareizais printera draiveris.</p> <p>Pārliedzieties, ka aparāts ir pieslēgts.</p> <p>(Windows 7) Spiediet , tad Devices un Printers. Ar labo peles taustiņu spiediet uz Brother-XXXXX (kur XXXXX ir jūsu modeļa nosaukums) un izvēlieties See what's printing. Spiediet Printer un pārliedzieties, ka Use Printer Offline ir neatķeksēts.</p> <p>(Windows Vista) Spiediet , tad Control Panel, Hardware and Sound, tad Printers. Ar labo peles taustiņu spiediet uz Brother-XXXXX (kur XXXXX ir jūsu modeļa nosaukums). Ja printeris ir atvienots, parādīsies Use Printer Online. Izvēlieties šo iespēju, lai aktivizētu printeri.</p> <p>(Windows XP) Spiediet Start, tad Printers and Faxes. Ar labo peles taustiņu spiediet uz Brother-XXXXX (kur XXXXX ir jūsu modeļa nosaukums). Ja printeris ir atvienots, parādīsies Use Printer Online. Izvēlieties šo iespēju, lai aktivizētu printeri.</p> <p>Dokuments netiks drukāts, ja vecs, neizdrukāts dokuments palicis printera draivera spolētājā. Atveriet datora ikonu un izdzēsiet visus datus. Šo ikonu varat atrast sekojoši:</p> <p>(Windows 7) Spiediet  / Devices and Printers / Printers and Faxes.</p> <p>(Windows Vista) Spiediet  / Control Panel / Hardware and Sound / Printers.</p> <p>(Windows XP) Spiediet Start / Control Panel / Printers and Other Hardware / Printers and Faxes.</p> <p>(Macintosh) Spiediet System Preferences / Print & Fax.</p>
Vāja izdrukas kvalitāte	<p>Pārbaudiet izdrukas kvalitāti.</p> <p>Pārliedzieties, ka Media Type iestatījums printera draiverī vai <code>Paper Type</code> iestatījums aparāta izvēlnē atbilst jūsu lietotajam papīra tipam.</p> <p>Pārliedzieties, ka jūsu tintes kasetnes ir svaigas. Tinte var aizsērēt, ja:</p> <ul style="list-style-type: none">■ Tintes kasetnes derīguma termiņš ir iztecējis. (Ja kasetne tiek glabāta tās oriģinālajā iepakojumā, tad derīguma termiņš ir apmēram 2 gadi)■ Tintes kasetne jūsu aparātā ir bijusi vairāk kā 6 mēnešus.■ Tintes kasetne nebija pietiekami labi glabāta pirms lietošanas. <p>Brother neiesaka izmantot neoriģinālas vai pildītas tintes kasetes. Pārliedzieties, ka izmantojat oriģinālās Brother tintes kasetes.</p> <p>Pamēģiniet lietot kādu no ieteiktajiem papīra tiem.</p> <p>Ieteicamā vide jūsu aparātam ir no 20° līdz 33° C.</p>

Drukāšana

Problēma	Ieteikumi
Tekstā vai grafikos parādās baltas horizontālas līnijas	Notīriet drukas galviņu.
	Pārliedzieties, ka izmantojat oriģinālās Brother Innobella tintes.
	Pamēģiniet lietot kādu no ieteiktajiem papīra tiem.
Aparāts drukā baltas lapas	Notīriet drukas galviņu.
	Pārliedzieties, ka izmantojat oriģinālās Brother Innobella tintes.
Līnijas un burti ir neskaidri.	Pārbaudiet drukas izlīdzinājumu.
Izdrukātais teksts vai attēli ir šķībi.	Pārliedzieties, ka papīrs ir pareizi ielikts papīra lādē un papīra sānu ierobežotājs ir novietots pareizi.
	Pārliedzieties, ka Jam Clear Cover (aparāta aizmugurē) ir kārtīgi aizvērts.
Izdrukātais augšā vidū ir traips	Pārbaudiet vai papīrs nav pārāk biezs vai viļņains.
Izdruka iznāk netīra vai izskatās, ka ir iztecējusi tinte	Pārliedzieties, ka izmantojat piemērotu papīra tipu. Neaiztieciot papīru pirms tinte nav nožuvusi.
	Ja izmantojat foto papīru, pārliedzieties, ka esat iestatījis pareizo papīra tipu. Ja drukājat fotogrāfiju no datora, printera draiverī iestatiet Media Type .
	Pārliedzieties, ka izmantojat oriģinālās Brother Innobella tintes.
Traipi parādās lapas otrā pusē vai lapas apakšā	Pārbaudiet vai drukas plāte nav netīra ar tinti.
	Pārliedzieties, ka lietojat papīra atbalsta atloku.
	Pārliedzieties, ka izmantojat oriģinālās Brother Innobella tintes.
	Pārliedzieties, ka papīra padeves rullī nav netīri ar tinti.
Uz lapas tiek drukātas blīvas līnijas	Atzīmējiet Reverse Order (pretēja secība) printera draivera Basic komandkartē.
Izdrukātais ir krunkains	(Windows) Printera draivera Advanced komandkartē uzklikšķiniet uz Color Settings , tad izņemiet ķeksi no Bi-Directional Printing .
	(Macintosh) Printera draiverī izvēlieties Print Settings , spiediet Advanced , izvēlieties Other Print Options , tad izņemiet ķeksi no Bi-Directional Printing .
	Pārliedzieties, ka izmantojat oriģinālās Brother Innobella tintes.
Nespēj veikt „Page Layout” drukāšanu	Pārbaudiet vai papīra izmēra iestādījumi attiecīgajā programmā un printera draiverī ir vienādi.
Drukāšanas ātrums ir pārāk lēns	Pamēģiniet izmainīt printera draivera iestatījumu. Augstākai drukāšanas kvalitātei ir nepieciešams ilgāks datu apstrādes, pārsūtīšanas un drukāšanas laiks. Pamēģiniet citus printera draivera Advanced (Windows) vai Color Settings (Macintosh) komandkartē esošos kvalitātes iestatījumus. Tad nospiediet Color Settings (Windows) vai Advanced Color Settings (Mac) un izņemiet ķeksi no Colour Enhancement (krāsu pastiprināšana).
	Izslēdziet bezrobežas iespēju. Bezrobežas drukāšana ir lēnāka nekā parastā.
Krāsu pastiprināšana nedarbojas pareizi	Ja attiecīgajā lietotājprogrammā attēls nav pilnkrāsu (t.i., 256 krāsu), tad krāsu pastiprināšana nedarbosies. Lietojiet vismaz 24 bitu krāsu datus ar krāsu pastiprināšanas funkciju.
Foto papīrs netiek kārtīgi padots	Drukājot uz Brother foto papīra, vienmēr ielieciet vienu papildus foto papīra lapu. Šim nolūkam foto papīra iepakojumā ir viena lieka papīra lapa.
	Notīriet papīra pacelēj rullīti.

Problēma	Ieteikumi
Aparāts vienlaicīgi ņem vairākas lapas	Pārliedziet, ka papīrs papīra lādē ir ievietots pareizi.
	Pārliedziet, ka papīra atbalsts ir izvilkts līdz tas noklikšķ un papīra atbalsta atloks ir atlocīts.
	Pārliedziet, ka Jam Clear Cover ir kārtīgi aizvērts.
	Pārliedziet, ka Base Pad papīra lādē nav netīrs.
Ir iesprūdis papīrs	Pārbaudiet vai papīra garuma atbalsta mala atbilst papīra izmēram. Neizvelciet papīra lādi, ja drukājat uz A5 vai mazāka izmēra papīra.
Papīrs iesprūst, kad izmantojat abpusējo kopēšanu vai drukāšanu	Izmantojiet vienu no pretiesprūšanas iestatījumiem 2-sided 1 vai 2-sided 2.
	Ja papīrs abpusējas drukāšanas vai kopēšanas laikā bieži iesprūst, papīra padeves ruļļi var būt netīri ar tinti. Notīriet tos.
Izdrukātās lapas netiek līdzēni sakārtotas	Pārliedziet, ka jūs izmantojat papīra atbalsta atloku.
Aparāts nedrukā no Adobe Illustrator	Pamēģiniet samazināt izdrukas izšķirtspēju.
Tinte izsmērējas vai izplūst, kad izmantojat glancētu foto papīru	Pārbaudiet vai drukājat uz pareizās papīra puses. Glancēto (apdrukājamo) pusi lieciet lādē uz leju.
	Izmantojot glancētu foto papīru, pārliedziet, ka papīra iestatījums ir pareizs.
Drukājot uz A3 papīra, izdrukas ir netīras vai arī papīrs iesprūst	(drukāšana no Windows) Printera draivera Basic komandkartē atzīmējiet Slow Drying Paper .
	(drukāšana no Macintosh) Printera draiverī izvēlieties Print Settings un atzīmējiet Slow Drying Paper .
	(kopēšana) Pielāgojiet kopēšanas blīvumu (density), lai padarītu kopijas gaišākas.

Saņemto faksu drukāšana

Problēma	Ieteikumi
Sabiezinašs teksts un pāri lapai baltas līnijas vai teksts lapas augšā un apakšā ir nogriezts	Iespējams ir slikts savienojums dēļ traucējumiem telefona līnijā. Palūdziet, lai nosūta jums faksu vēlreiz.
Saņemot faksu parādās melnas vertikālas līnijas	Sūtītāja skeneris, iespējams, ir netīrs. Palūdziet sūtītāju uztaisīt kopiju, lai redzētu vai problēma ir viņa aparātā. Pamēģiniet saņemt faksu no cita aparāta.
Saņemot krāsainu dokumentu, fakss drukā tikai melnbaltu	Nomainiet tukšās vai gandrīz tukšās krāsu kasetes, tad palūdziet dokumentu atsūtīt vēlreiz.
Teksts lapas malās ir nogriezts vai viena lapa ir sadalīta uz divām lapām	Ieslēdziet Auto Reduction. Ja fakss tiek sadalīts uz divām lapām vai ir viena lieka balta lapa, jūsu papīra izmēra iestatījums iespējams neatbilst papīram ko izmantojat.

Saņemot faksus

Problēma	Ieteikumi
Nevar saņemt faksu.	Ja jūs pievienojat iekārtu PBX vai ISDN, Telephone Line Type izvēlnes iestatījumu iestatiet uz jūsu telefona tipu.

Telefona līnija vai savienojums

Problēma	Ieteikumi
Nevar savienoties (nav savienojuma signāla)	Pārliecinieties, ka aparāts ir pieslēgts strāvai un ir ieslēgts.
	Pārbaudiet visus vadu savienojumus.
	Izmainiet Tone/Pulse iestatījumu.
	Paceliet ārējo telefona klausuli un klausieties vai ir savienojuma signāls. Ja signāla nav, sazinieties ar telefona kompāniju, lai pārbaudītu līniju.
Aparāts neatbild uz zvanu	Pārliecinieties, ka aparāts ir jūsu iestatījumiem atbilstošā saņemšanas režīmā. Pārbaudiet savienošanās signālu. Ja iespējams, piezvaniet savam aparātam, lai dzirdētu tā atbildi. Ja joprojām nav atbildes, pārbaudiet telefona vada savienojumu. Ja aparāts nezvana saņemot zvanu, lūdziet lai telefona kompānija pārbauda līniju.

Faksu sūtīt

Problēma	Ieteikumi
Nevar nosūtīt faksu	Pārbaudiet visus vadu savienojumus un vai tie ir pievienoti pareizajās vietās.
	Sazinieties ar Administratoru vai nav Secure Function Lock ierobežojumi.
	Palūdziet, lai saņēmējs pārbauda vai viņa aparātā ir papīrs.
	Izdrukāriet Transmission Verification Report (faksa transmisijas atskaite) un pārbaudiet vai nav kļūdas paziņojums.
Faksa transmisijas atskaite uzrāda 'RESULT:ERROR'	Līnijā iespējams ir īslaicīgi trokšņi. Pamēģiniet nosūtīt faksu vēlreiz. Ja jūs sūtāt faksu no datora un atskaitē saņemat 'Result:ERROR', jūsu aparātam, iespējams, ir pilna atmiņa. Lai iegūtu papildus atmiņu, jūs varat izslēgt Memory Receive, drukāt faksus no iekārtas atmiņas vai atcelt Delayed Fax vai Polling Job. Ja problēma nepazūd, lūdziet telefona kompānijai pārbaudīt līniju.
	Ja jums bieži ir transmisijas kļūdas dēļ traucējumiem telefona līnijā, pamēģiniet nomainīt Compatibility iestatījumu uz Basic (for VoIP).
	Ja jūs pievienojat aparātu PBX vai ISDN, Telephone Line Type izvēlnes iestatījumu iestatiet uz jūsu telefona tipu.
Slikta dokumenta nosūtīšanas kvalitāte	Pamēģiniet nomainīt izšķirtspēju uz Fine vai S.Fine. Izgatavojiet kopiju, lai pārbaudītu aparāta skenera darbību. Ja kopijas kvalitāte nav laba, notīriet skeneri.
Sūtīt parādās melnas vertikālas līnijas	Ja kopijai ir tāda pati problēma, notīriet skeneri, jo melnās līnijas parasti rada netīra skenera stikla maliņa.

Ienākošo zvanu apstrāde

Problēma	Ieteikumi
Iekārta "dzird" balsi kā CNG Tone.	Ja Fax Detect ir iestatīts On, jūsu iekārta ir daudz jutīgāka uz skaņām. Tā var kļūdaini noturēt noteiktas balsis vai mūziku kā faksa signālu un atbildēt ar faksa saņemšanas signālu. Apturiet iekārtu nospiežot  . Iestatiet Fax Detect uz Off.
Faksa zvana nosūtīšana uz iekārtu	Ja esat atbildējis no ārējā vai papildus telefona, spiediet Remote Activation Code (noklusētais ir *51). Ja esat atbildējis no ārējā telefona, lai saņemtu faksu, spiediet Fax Start, tad Receive. Kad jūsu iekārta atbild, nolieciet klausuli.
Vairākas funkcijas uz vienas līnijas	Ja uz tās pašas līnijas kopā ar jūsu iekārtu ir pieslēgts Call Waiting/Caller ID, signalizācija vai kāda cita funkcija, tas var radīt problēmu nosūtot vai saņemot faksu.

Kopēšana

Problēma	Ieteikumi
Nevar nokopēt	Sazinieties ar Administratoru vai nav Secure Function Lock ierobežojumi.
Izmantojot ADF ir slikta kopijas kvalitāte	Pamēģiniet izmantot skenera stiklu.
Uz kopijām parādās vertikālas strīpas	Melnas vertikālas līnijas parasti izraisa uz skenera stikla maliņas esoši netīrumi vai korekcijas šķidrums. Notīriet skenera stikla maliņu.
Fit to Page nedarbojas	Pārliecinieties, ka oriģināls nav sašķiebies. Nolieciet to taisni un mēģiniet vēlreiz.

Skanešana

Problēma	Ieteikumi
Skanešanas laikā parādās TWAIN/WIA kļūda.	Pārliecinieties, ka Brother TWAIN/WIA draiveris ir izvēlēts kā primārais avots. PaperPort™12SE ar OCR uzklikšķiniet Scan Settings, Select , lai izvēlētos Brother TWAIN/WIA draiveri.
Izmantojot ADF ir slikts skenēšanas rezultāts.	Pamēģiniet izmantot skenera stiklu.
OCR nedarbojas	Pamēģiniet palielināt skenera izšķirtspēju. (Macintosh) Pirms lietošanas jābūt ielādētam un uzinstalētam Presto!PageManager.

Programmatūra

Problēma	Ieteikumi
Nevar ieinstalēt programmatūru vai drukāt	No CD diska palaidiet Repair MFL-Pro Suite programmu. Šī programma salabos un pārinstalēs programmatūru. (tikai Windows® lietotājiem)
'Device Busy'	Pārliecinieties, ka uz ekrāna neuzrādās kļūdas paziņojums.
Nevar izdrukāt attēlus no FaceFilter Studio. (Windows)	Lai izmantotu FaceFilter Studio, jums ir jāuzinstalē FaceFilter Studio programma no CD diska, kas ir aparāta komplektācijā. Pirms jūs pirmo reizi sākat FaceFilter Studio, pārliecinieties, ka Brother aparāts ir ieslēgts un pievienots datoram. Tas ļaus jums piekļūt visām FaceFilter Studio iespējām.



PhotoCapture Center™

Problēma	Ieteikumi
Removable Disk (atmiņas karte) nedarbojas pareizi	<ol style="list-style-type: none">1 Izņemiet atmiņas karti vai USB flešatmiņu un ielieciet to atkal atpakaļ.2 Ja esat mēģinājis "Eject" no Windows® loga, pirms turpināt, izņemiet atmiņas karti vai USB flešatmiņu.3 Ja atmiņas kartes vai USB flešatmiņas izņemšanas laikā parādās kļūdas paziņojums, tas nozīmē, ka notiek atmiņas kartes nolastīšana. Pagaidiet brīdi un mēģiniet vēlreiz.4 Ja nekas no iepriekšminētā nedarbojas, izslēdziet datoru un iekārtu, tad ieslēdziet tos atpakaļ. (atvienojiet strāvas padeves vadu, lai to izslēgtu)
Nevar piekļūt Removable Disk no Desktop ikonai.	Pārliecinieties, ka esat ievietojis atmiņas karti vai USB flešatmiņu pareizajā atverē.
Drukājot iztrūkst daļa no bildes	Pārbaudiet vai Borderless Printing un Cropping ir deaktivizēti.

Network (tīkls)

Problēma	Ieteikumi
Nedrukā tīklā	Pārlicinieties, ka aparāts ir ieslēgts un atrodas online un Ready režīmā. Izdrukājiet Network Configuration sarakstu un pārbaudiet patreizējos uz lapas izdrukātos Network iestatījumus. Atkārtoti pievienojiet LAN vadu koncentratoram (hub), lai pārlicinātos, ka vadu un tīkla savienojumi ir kārtībā. Ja iespējams, pievienojiet aparātu citam jūsu koncentratora (hub) portam izmantojot citu vadu. Ja savienojums ir kārtībā, aparāts uz 2 sek. uzrāda LAN Active. (Ja jums ir bezvadu savienojuma vai Network (tīkla) problēmas, skatiet Network User's Guide līdzī nākošajā CD diskā.)
Tīkla skanēšanas iespēja nedarbojas	Nepieciešams konfigurēt Security/Firewall Software, lai varētu skanēt tīklā. Lai tīkla skanēšanai pievienotu portu 54925, ievadiet sekojošu informāciju: Name: ievadiet jebkādu aprakstu, piemēram, Brother NetScan. Port number: ievadiet 54925 Protocol: izvēlieties UDP. (Macintosh lietotājiem) Device Selector lietojumprogrammā (kas atrodas ControlCenter2 modeļu sarakstā zem Model atkārtoti izvēlieties jūsu iekārtu.
Nevar uzinstalēt programmatūru	(Windows® lietotājiem) Ja jūsu drošības programma MFL-Pro Suite instalācijas laikā izmet brīdinājuma paziņojumu, atļaujiet tīkla piekļuvi sekojošām programmām. (Macintosh lietotājiem) Ja jūs izmantojat drošības programmas pretspiegu vai antivīrusa uguns mūra funkciju, īslaicīgi atvienojiet to, tad uzinstalējiet Brother programmu.
Nevar pievienot bezvadu tīklu	Meklējiet problēmu izmantojot WLAN Report. Spiediet  , All Settings, tad pavelciet ekrānā uz augšu vai leju, vai spiediet ▲ vai ▼, lai atrastu Print Reports. Spiediet Print Reports. Pavelciet ekrānā uz augšu vai leju, vai spiediet ▲ vai ▼, lai atrastu WLAN Report, tad spiediet WLAN Report.
Tīkla PC-Fax Receive (saņemšana datorā) iespēja nedarbojas	Windows® : Lai atļautu PC-FAX Rx, nepieciešams iestatīt Security/Firewall Software Lai pievienotu portu 54926, ievadiet sekojošu informāciju: Name: ievadiet jebkādu aprakstu, piemēram, Brother PC-Fax Rx. Port number: ievadiet 54926 Protocol: izvēlieties UDP.

Seriālā numura pārbaude

- 1 Spiediet .
- 2 Spiediet All Settings.
- 3 Pavelciet ekrānā uz augšu vai leju, vai spiediet ▲ vai ▼, lai atrastu Machine Info.
- 4 Spiediet Machine Info.
- 5 Spiediet Serial No. Uz ekrāna parādīsies jūsu iekārtas seriālais numurs.
- 6 Spiediet .

Iekārtas pārstartēšana

- 1 Spiediet .
- 2 Spiediet All Settings.
- 3 Pavelciet ekrānā uz augšu vai leju, vai spiediet ▲ vai ▼, lai atrastu Initial Settings.
- 4 Spiediet Initial Settings.
- 5 Pavelciet ekrānā uz augšu vai leju, vai spiediet ▲ vai ▼, lai atrastu Reset.
- 6 Spiediet Reset.
- 7 Spiediet to iespēju, kuru vēlaties pārstartēt.
- 8 Spiediet Yes, lai apstiprinātu.
- 9 Uz 2 sekundēm nospiediet Yes, lai pārstartētu.

brother.

**Apciemojiet mūs
<http://www.brother.lv>**

**Autorizēts Brother serviss:
Rīga, Augusta Deglava iela 28
Tālr.67291301**

serviss@sonika.lv